



**Marka Kılavuzu**

Sürüm 1.0 • Mart, 2024

## Giriş

Markalaşma, bir organizasyonun sahip olabileceği en büyük varlıktır.

Şirketinizi dünyaya nasıl sunduğunuza (iletişim ve pazarlama ile birlikte) dikkat etmek, şirketin vizyonunu ve değerlerini günlük faaliyetlerine doğrudan yansıtır.

Bu marka kılavuzu, Alarko'nun marka stratejisini sunmayı, görsel kimliğin doğru kullanımını yönlendirmeyi, gerçek dünya örnekleriyle ilham vermeyi ve marka mimarimizi sağlamlaştırılmayı amaçlamaktadır.

Bu kılavuzdaki kurallara doğru bir şekilde uymak, Alarko markasının yerini müşterilerin, tedarikçilerin, ortakların ve genel olarak bütün toplumun nezdinde daha da sağlamlaştırılmak ve oturmuş bir kimlik yaratma hedefini destekleyecektir. Ayrıca, ürün ve hizmetlerimizin kalitesini yansıtan sağlam ve tutarlı bir şirket imajı oluşturmak için de destek olacaktır.

Alarko'nun standartlarının ileride de korunacağından emin olmak için; bu kılavuzda yer almayan gelecekteki uygulamalar, görsel kimliğin orijinal yaratıcısı, profesyonel bir tasarımcı veya markalaşma konusunda uzmanlaşmış bir şirket ile fikir alışverişini yaparak planlanmalı ve tanımlanmalıdır.

 **ALARKO**



# Index

## 01. Marka Stratejisi

Temel	05
Amaç	11
Değerler	13
Kişilik	15
Konumlandırma	18
Marka Nabızı	23

## 02. Sözel Kimlik

Slogan	25
Marka Manifestosu	26

## 03. Görsel Kimlik

Marka Öğeleri	29
Logo & Yazı İşareti	30
Sembol	31
Sabit kullanım	33
Güvenli Alan ve Min. Boyut	34
Kullanım Oranları	37
Arka Plan Kullanımı	39
Yapılmaması Gerekenler	40
Renk	41
Tipografi	46
Fotoğraf Dili	48
Süpergrafikler	53
Görünüm ve Hissiyat	58
Özelleştirilmiş Renkler	61

## 04. İlham

Web Sitesi	69
Finansal Rapor	70
Kırtasiye	72
Kartvizitler	73
E-posta İmzası	75
Powerpoint Slaytları	76
Sosyal Medya Gönderileri	77
Kimlik Kartı	78
Windbanner	80
Tabela	81
Cephe Giydirme	82
Üniforma	83

## 05. Marka Mimarisi

Grid Kullanımı ve Mimarisi	85
İş Birimleri	86
Moodboardlar	90

# 01.

## Marka Stratejisi

Strateji, markamızın en önemli unsurlarını bir araya getiren ve tüm ifadelerimizi yönlendiren araçtır. Bu araç, bizi piyasada farklı kılacak, eylemlerimizi şekillendirecek ve farklı paydaşlarla iletişimimizi kolaylaştıracak yönlendirmeler sunar.

Alarko olarak, her açıdan 'değer üreten' ve 'insan odaklı' bir marka olma hedefiyle ilerliyoruz.

Her işimizde değer yaratmaya ve bu değerlerle fark oluşturmaya inanıyoruz.

Değerlerimize olan bağlılığımızdan asla ödün vermeden, tüm süreçlerimizde bu anlayışı sahipleniyoruz.

ALARKO



İnsan



İnsan



Ekonomi



İnsan



Ekonomi



Toplum





İnsan



Ekonomi



Toplum



Gezegen



# YAŞAMIN HER BOYUTUNDA DEĞER

# Amacımız

Ne için varız?



# Amacımız

Ne için varız?

İnsanlarla, iş ortaklarımızla, toplumla ve gezegenimizle

## anlamalı ilişkiler

kurarak bir değer ekosistemi yaratıyoruz. Yaptığımız her işte tutarlılığı ve kurduğumuz güven temelli ilişkilerimizi devam ettirmeyi önceliklendiriyoruz.

# Değerlerimiz

Neye inanıyoruz?

# Değerlerimiz

Neye inanıyoruz?

## Her Zaman **Tutarlı.**

Tutarlılık bizim düşünce biçimimiz, davranış şeklimiz ve en büyük hedefimiz: Bunun için hiçbir zaman taviz vermeden, işin en başından sonuna kadar tutarlı olmamız gerektiğini biliyoruz.

## **İnsanlığa** Duyarlı.

Yaptığımız her işin merkezinde insan var. İnsanlarla çalışıyor, insanlar için çalışıyor, işimizin en önemli ve değişmez parçası olarak insanları görüyoruz.

## **Gelecek** Odaklı.

Biz doğuştan mühendisiz. Yarın daha iyi sonuçlar elde etmek için, attığımız her adımı bugünden hesaplıyoruz. Çünkü çalışanlarımızın, girişimlerimizin ve toplumumuzun geleceğinin bizim geleceğimiz olduğunu biliyoruz.

## **Değişimi** Kucaklayan.

Esnekliğin gelişimi getirdiğine inanıyoruz. Değişimin değerini biliyoruz ve bu yüzden temelimizden ödün vermeden herkesi değişimi kucaklamaya davet ediyor ve bu yolda onlara yardımcı oluyoruz.

## **Değerleri** Savunan.

En iyi sonucun her zaman doğru tutum ve dürüst bir yaklaşımla mümkün olduğuna inanıyoruz.

## Alanında **Yetkin.**

70 yılı aşkın iş deneyimimizle, uzman olduğumuz bir konu varsa: o da her açıdan başarılı girişimler ve işler kurmak.

# Karakterimiz

Nasıl davranırız?

# Karakterimiz

Nasıl davranırız?

**Paydaşlarımıza daima daha yenilikçi çözümler için ilham veriyoruz.**



# Karakterimiz

Nasıl davranırız?

Vizyoner

**Paydaşlarımıza daima daha yenilikçi çözümler için ilham veriyoruz.**

- Akıllı
- Çevik
- Uzman
- Paylaşımçı

Çağdaş

- Dinamik
- Modern
- Esnek

Köklü

- Köklü Kurumsal Tarih
- Güvenli & Saygılı
- Erişilebilir

# Konumlandırılmamız?

Ne iş yapıyoruz?

# Konumlandırmamız?

Ne iş yapıyoruz?

"70 yılı aşkın uzmanlığımızla, yüksek kalite anlayışını benimseyen, uluslararası bir portföy şirketiyiz. Her biri özel uzmanlık gerektiren farklı sektörlerde, kurduğumuz anlamlı ve güçlü ilişkilerle iş dünyası, toplum ve gezegenimiz için durmaksızın değer yaratıyoruz."

# Konumlandırmamız?

Ne iş yapıyoruz?

"70 yılı aşkın uzmanlığımızla, yüksek kalite anlayışını benimseyen, uluslararası bir portföy şirketiyiz. Her biri özel uzmanlık gerektiren farklı sektörlerde, kurduğumuz anlamlı ve güçlü ilişkilerle iş dünyası, toplum ve gezegenimiz için durmaksızın değer yaratıyoruz."

(tanımımız)

# Konumlandırmamız?

Ne iş yapıyoruz?

"70 yılı aşkın uzmanlığımızla, yüksek kalite anlayışını benimseyen, uluslararası bir portföy şirketiyiz. Her biri özel uzmanlık gerektiren farklı sektörlerde, kurduğumuz anlamlı ve güçlü ilişkilerle iş dünyası, toplum ve gezegenimiz için durmaksızın değer yaratıyoruz."

(bizi farklı kılan özelliğimiz)

# Konumlandırmamız?

Ne iş yapıyoruz?

"70 yılı aşkın uzmanlığımızla, yüksek kalite anlayışını benimseyen, uluslararası bir portföy şirketiyiz. Her biri özel uzmanlık gerektiren farklı sektörlerde, kurduğumuz anlamlı ve güçlü ilişkilerle iş dünyası, toplum ve gezegenimiz için durmaksızın değer yaratıyoruz."

(yarattığımız fayda)

Neden Varız?

## Amacımız

İnsanlarla, iş ortaklarımızla, toplumla ve gezegenimizle anlamlı ilişkiler kurarak bir değer ekosistemi yaratıyoruz. Yaptığımız her işte tutarlılığı ve kurduğumuz güven temelli ilişkilerimizi devam ettirmeyi önceliklendiriyoruz.

Nasıl Davranıyoruz?

## Kişiliğimiz

Vizyoner

Çağdaş

Köklü

Nasıl Algılanmak İstiyoruz?

# YAŞAMIN HER BOYUTUNDA DEĞER

Neye İnanıyoruz?

## Değerlerimiz

- Her Zaman Tutarlı
- İnsanlığa Duyarlı
- Gelecek Odaklı
- Değişimi Kucaklayan
- Değerleri Savunan
- Alanında Yetkin

Ne Sunarız?

## Konumlandırılmamız

70 yılı aşkın uzmanlığımızla, yüksek kalite anlayışını benimseyen, uluslararası bir portföy şirketiyiz. Her biri özel uzmanlık gerektiren farklı sektörlerde, kurduğumuz anlamlı ve güçlü ilişkilerle iş dünyası, toplum ve gezegenimiz için durmaksızın değer yaratıyoruz.



# O2.

## Sözel Kimlik

Marka kimliğimizin sözel kısmı, markamızın nasıl iletişim kurduğunu, yazılı ve sözlü biçimde değerlerini, konumlandırmasını, faydalarını ve farklılıklarını nasıl ifade ettiğini tanımlar.



## Slogan

Kısa ve öz bir ifade olan sloganımız, markamızın özünü, kişiliğini ve kendine has değerini kısa ve akılda kalıcı bir şekilde tanımlar. Markamızın birkaç kelimeyle neyi temsil ettiğini, hedef kitemize anlatan bir motto görevi görür.

Sloganımız, sadece şirketin ne sattığını veya ne yaptığını değil, aynı zamanda misyonunu, vizyonunu ve değerlerini de yansıtır. Bunun için sloganımız, insanların zihninde kalıcı bir izlenim bırakmak, marka tanınırlığını ve sadakatini artırmak için tasarlanmıştır.

# Value Redefined.

(İngilizce Slogan)

# Değerin Yeni Tanımı.

(Türkçe Slogan)

## Manifestomuz (ENG)

Manifestomuz, sadece bir metin değil aynı zamanda Alarko'nun özünün tutkuyla ele alınmış ve herkesin bağ kurabileceği bir yansımasıdır. Değerlerimizin ve inançlarımızın deklarasyonu olmanın ötesinde, markamızın amacını, evrimini ve anlamlı bir etki yaratma sözünü taahhüt eden, yaşayan bir belgedir. Ortak amacımız ve inançlarımız doğrultusunda kişileri bir araya getirmek, bir komünite oluşturmak ve ilham vermek için tasarlanmıştır.

Bu manifesto, Alarko için bir yol gösterici görevini görür, markamızın yolculuğunu yönlendirir ve yaptığımız her işte bizi tanımlayan vazgeçilmez ilkelerimizin ve hedeflerimizin ışığında hareket etmemizi sağlar.

### Alarko Brand Manifest

Seventy years and counting, Alarko's journey continues to evolve and expand internationally. Our journey, rich in diversity and driven by a relentless pursuit of excellence, has taught us that true growth never ages. Each day, we renew our commitment to reliability, aspiring not only to thrive financially but also to forge meaningful relationships and create a value ecosystem that positively impacts people, businesses, and societies alike, proudly carrying the values we took from our founders.

As a portfolio company our strength lies in our consistency and reliability, our pioneering identity, and our people and nature-first approach. We understand that our success is deeply intertwined with the well-being of those we serve, including the well-being of the planet we live on. By valuing each individual and nurturing every partnership, we transform our expertise into lasting contributions, making a tangible difference in lives and communities across the globe.

Looking ahead, we remain anchored in the wisdom of our past while boldly embracing the future. Our heritage is more than a record of our achievements; it's a reminder of our responsibility to innovate, adapt, and evolve. We embrace the change with a spirit of flexibility, dynamism, and reliability to never stop exploring and to shape our narrative for the years ahead. As a pioneer in our field, in every endeavor, we aim to stretch beyond the horizon, ensuring that as we continue to grow internationally, we never lose sight of what truly matters for Alarko brand: people, purpose, and delivering sustainable value that stands the test of time.

## Manifestomuz (TR)

Manifestomuz, sadece bir metin değil aynı zamanda Alarko'nun özünün tutkuyla ele alınmış ve herkesin bağ kurabileceği bir yansımasıdır. Değerlerimizin ve inançlarımızın deklarasyonu olmanın ötesinde, markamızın amacını, evrimini ve anlamlı bir etki yaratma sözünü taahhüt eden, yaşayan bir belgedir. Ortak amacımız ve inançlarımız doğrultusunda kişileri bir araya getirmek, bir komünite oluşturmak ve ilham vermek için tasarlanmıştır.

Bu manifesto, Alarko için bir yol gösterici görevini görür, markamızın yolculuğunu yönlendirir ve yaptığımız her işte bizi tanımlayan vazgeçilmez ilkelerimizin ve hedeflerimizin ışığında hareket etmemizi sağlar.

### Alarko Marka Manifestosu

Alarko olarak 70 yıldır yolculuğumuza, her geçen gün dönüşerek ve uluslararası arenada büyüyerek devam ediyoruz. Çeşitliliğin gücüne duyduğumuz inançla, durmadan ve yorulmadan mükemmelin peşinden gittiğimiz bu yol, bize büyümenin yaşanmak demek olmadığını öğretti. İlk günden beri, kurucularımızdan bize miras kalan değerleri gururla taşıyor, güvenilir ve saygın bir şirketler topluluğu olma sözümüzü her gün yeniliyoruz. Yalnızca finansal olarak gelişmeyi değil, kurduğumuz anlamlı ilişkilerle paydaşlarımızı, iş dünyasını ve toplumları olumlu yönde etkileyen bir değer ekosistemi yaratmayı hedefliyoruz.

Bir portföy şirketi olarak gücümüzün, tutarlılığımızdan, güvenilirliğimizden, öncü kimliğimizden, insan ve doğa öncelikli yaklaşımımızdan geldiğini biliyoruz. Başarımızın hizmet ettiğimiz paydaşlarımızın refahı, esenliği ve yaşadığımız gezegenin sürdürülebilirliğiyle derinden bağlantılı olduğunun farkındayız. Temas ettiğimiz tüm bireylere değer vererek, her ortaklığı besleyerek, uzmanlığımızı kalıcı katkılara dönüştürüyor, dünyanın dört bir yanındaki yaşamlarda somut bir fark yaratmak için çalışıyoruz.

Geçmişimizden gelen bilgiye bağlı kalırken geleceği cesaretle kucaklıyoruz. Çünkü her gün yenilenmek, uyum sağlamak ve dönüşmek, devraldığımız mirasın bize verdiği en önemli sorumluluk. İşte bu yüzden kendimizle yarıştığımız bu yolculukta “değerin” hep yeniden tanımlanması gerektiğini biliyoruz. Değişimde esneklik, dinamizm ve güvenilirliği esas alıyor, yeniden keşfetmeyi asla bırakmıyor ve geleceği bu bakış açısıyla şekillendiriyoruz. Faaliyet gösterdiğimiz tüm alanlarda öncü kimliğimizi ileriye taşımayı ve uluslararası alanda daha da büyümeyi hedeflerken, Alarko markasının özünü asla unutmuyoruz: Dünyamız için insan ve amaç odaklı, sürdürülebilir ve kalıcı değerler üretmek.

# 03.

## Görsel Kimlik

Görsel kimliğimiz, markamızın kendine has “görünüm ve hissini” her noktaya taşımak için temel unsurlardan oluşan bir sistemdir. Aşağıdaki sayfalar, görsel marka varlıklarımızın doğru şekilde nasıl kullanılacağını ve her bir unsurun birbirleriyle ve görsel dünya ile nasıl etkileşime girmesi gerektiğini göstermektedir.

## Marka Elementlerimiz

Görsel kimliğimiz, markamızın kendine has 'görünüm ve hissini' her noktaya taşımak için temel unsurlardan oluşan bir sistemdir.

### Sembol



### Sabit Kullanım (Lockup)



### Renkler

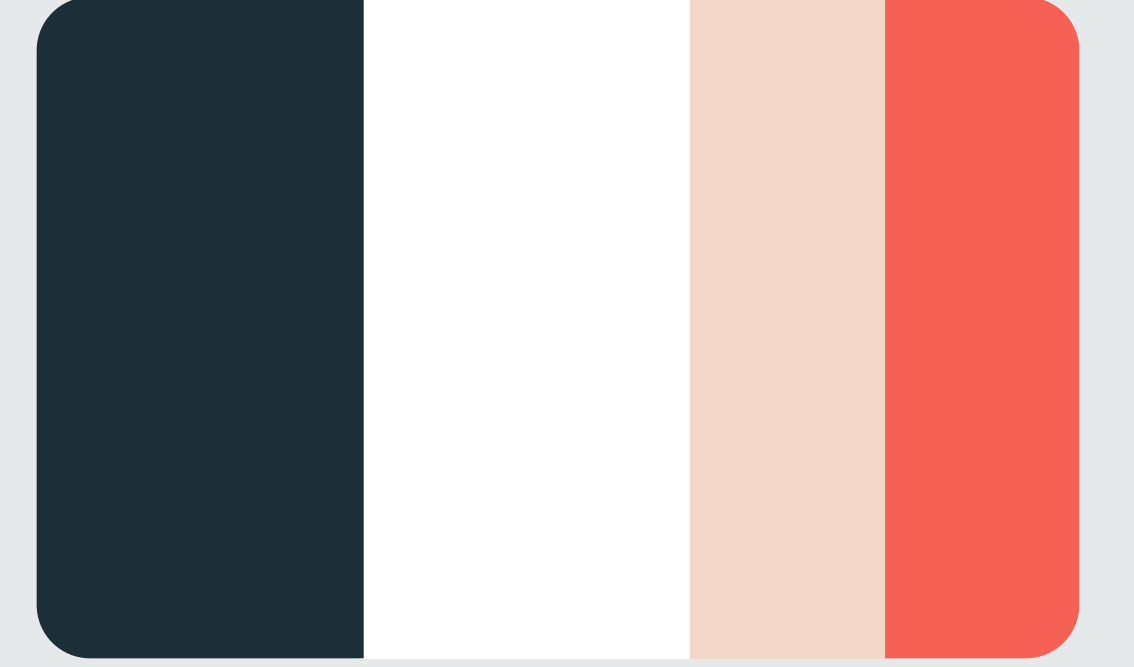

### Tipografi

**Embrace** Change.

### Fotoğraf



### Süpergrafikler



## Logo & Wordmark

Logomuz markamızın en önemli görsel varlığıdır. Marka stratejimizi, 70 yılı aşkın uzmanlığımızı, sunduğumuz her hizmet ve faaliyet gösterdiğimiz her alanda sürekli kalite arayışında olduğumuzu ve anlamlı ilişkiler kurma kültürüne sahip bir şirket olduğumuzu simgeler.

Logomuz tutarlılığa verdiğimiz önemi vurgulayan keskin ve net bir geometrik tasarıma sahiptir. Logomuzun diğer bir kısmı ise, insan odaklı yanımızı ve anlamlı ilişkiler kurma görevimizi temsil etmek için yuvarlak ve yumuşak köşelere sahiptir.

Bu geometrik yapı, hikayemizi, özümüzü, değerlerimizi, modern ve dinamik bir şekilde anlatmak için bize bir temel sunmaktadır.



 ALARKO

## Sembol

## Sembol

Sembolümüz, asıl logomuz (lockup) bir kompozisyonda veya layout içerisinde birden fazla kez kullanıldığında kullanılabilir. Bunun dışında sembolümüzün kullanılabileceği yerler sosyal medya avatarları, promosyon hediyeleri/ malzemeleri, kurumsal öğeler ve faviconlar gibi istisnai durumlardır.

Sembolümüzün monokromatik, "sınırlı kullanım" versiyonları yalnızca renk kullanımında sınırlamalar olduğunda ve tam renkli seçeneğin belirli bir arka planda bozulacağı durumlarda kullanılmalıdır; (bkz. sayfa 39).



## Tek Renk



Sembol - Dişi



Sembol - Erkek

## Logo (Lockup)

Sabit logomuzun doğru kullanım versiyonu, logomuzun gözükeceği yer ve duruma göre farklılık gösterebilir ama şartlar el verdiği sürece uyulması gereken bazı kurallar vardır.

### Birincil

· Asıl sabit logomuz, sembolümüzün tam renkli olduğu yatay "wordmark" halidir. Siyah ve beyaz arka planlar üzerinde kullanılır.

· Mümkün olan her yerde logomuzun bu hali kullanılmalıdır.

### İkincil

· İkinci logo kullanımımız, logomuzun asıl halinin okunma sıkıntıları yaşayacağı, formunun bozulacağı ve tanınabilirlik problemi oluşturacağı durumlarda kullanılır.

### Üçüncül

· Üçüncü logomuz, sadece ekstrem durumlarda yatay layout çalışmalarında kullanılır.

· Üçüncü logomuzun kullanım alanı resmi kurumsal alanlar ile sınırlıdır.

· Alarko Holding logosunun kullanılacağı zamanlarda, Alarko Holding ve çalışanlarının onayının alınması önerilir.

### Birincil



Yatay Lockup - Negatif

### İkincil



Dikey Lockup - Negatif



Kare Lockup - Negatif



Yatay Lockup - Pozitif



Dikey Lockup - Pozitif



Kare Lockup - Pozitif

### Üçüncül



Maksimum Dikey Lockup - Negatif



Holding Lockup - Negatif



Maksimum Dikey Lockup - Pozitif



Holding Lockup - Pozitif



## Logo (Lockup)

Sabit logomuzun monokromatik, "sınırlı kullanım" versiyonları yalnızca renk kullanımında sınırlamalar olduğunda ve tam renkli seçeneğin belirli bir arka planda bozulacağı durumlarda kullanılmalıdır; (bkz. sayfa 39).

### Birincil



Yatay Lockup - Negatif

### İkincil



Dikey Lockup - Negatif



Kare Lockup - Negatif



Yatay Lockup - Pozitif



Dikey Lockup - Pozitif



Kare Lockup - Pozitif

### Üçüncül (Sınırlı Kullanım)



Maksimum Dikey Lockup - Negatif



Holding Lockup - Negatif



Maksimum Dikey Lockup - Pozitif



Holding Lockup - Pozitif

## Güvenli Alan & Minimum Boyut

Logomuzun maksimum etki yaratabilmesi, okunabilmesi ve tanınabilmesi için bir koruma alanı (Safe Area) ve bir minimum boyut belirlenmiştir.

Logomuzun güvenli alanı, kullanılan fontun x yüksekliğinin yarısı (grafiklerde 'h' olarak işaretlenmiştir) kadar olup, logomuzun güvenli alanı, her iki boyutta da büyüklüğünün yarısı kadardır.

Minimum boyut, genişliği esas alır. Kullanılması gereken boyutlar basılı ve fiziksel kullanım için milimetre, dijital kullanım için piksel olarak belirtilmiştir.



ALARKO  
100px / 15mm



ALARKO  
78px / 10mm

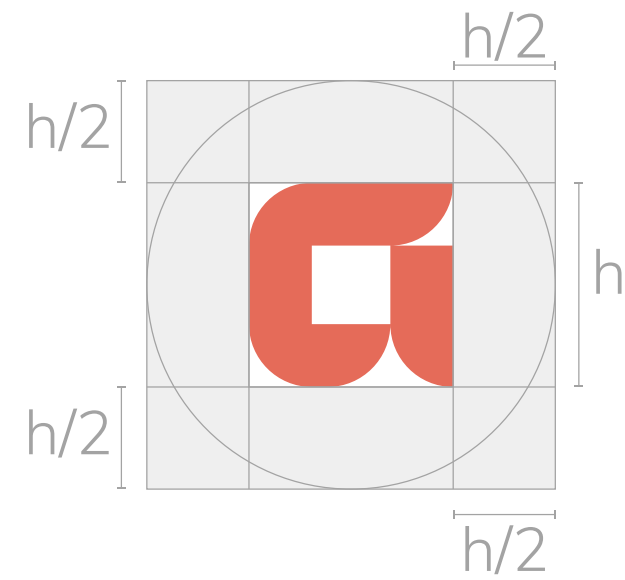

16px / 2.5mm

## Güvenli Alan & Minimum Boyut

Logomuzun maksimum etki yaratabilmesi, okunabilmesi ve tanınabilmesi için bir koruma alanı (Safe Area) ve bir minimum boyut belirlenmiştir.

Logomuzun güvenli alanı, kullanılan fontun x yüksekliğinin yarısı (grafiklerde 'h' olarak işaretlenmiştir) kadar olup, logomuzun güvenli alanı, her iki boyutta da büyüklüğünün yarısı kadardır.

Minimum boyut, genişliği esas alır. Kullanılması gereken boyutlar basılı ve fiziksel kullanım için milimetre, dijital kullanım için piksel olarak belirtilmiştir.



ALARKO  
16px / 2.5mm

ALARKO  
78px / 10mm

## Güvenli Alan & Minimum Boyut

Logomuzun maksimum etki yaratabilmesi, okunabilmesi ve tanınabilmesi için bir koruma alanı (Safe Area) ve bir minimum boyut belirlenmiştir.

Logomuzun güvenli alanı, kullanılan fontun x yüksekliğinin yarısı (grafiklerde 'h' olarak işaretlenmiştir) kadar olup, logomuzun güvenli alanı, her iki boyutta da büyüklüğünün yarısı kadardır.

Minimum boyut, genişliği esas alır. Kullanılması gereken boyutlar basılı ve fiziksel kullanım için milimetre, dijital kullanım için piksel olarak belirtilmiştir.



# Kullanım Oranları

Aşağıda belirtilen oranlar, logomuz farklı kompozisyonlar ve layout'lar içerisinde kullanırken bir yol gösterici görevi görecektir.

Bu oranlar gerektiğinde uyarlanabilir ve değiştirilebilir, bu oranların hiçbiri kural değildir.

Bir önceki sayfada belirtilen minimum boyut ve güvenli alan kuralları her zaman önceliklidir.

- 1 Basılı ve dijital medya için, genişlik 20'ye bölünür. Logomuzun oranı bu genişliğin yaklaşık 6/20'si kadar olmalıdır. Logomuz ayrıca kenarlardan sembol boyutunun 1,5 katı uzaklıkta olmalıdır.
- 2 Daha küçük boyutlar için genişlik 10'a bölünür. Logomuzun oranı bu genişliğin yaklaşık 4/10'u kadar olmalıdır. Logomuz küçük boyutlarda kenarlardan sembol boyutu kadar uzaklıkta olmalıdır.
- 3 Yatay ve dikey kullanımlarda, logomuz kenarlara en az sembolümüzün yarısı uzaklığında olmalıdır.



# Kullanım Oranları

Aşağıda belirtilen oranlar, logomuz farklı kompozisyonlar ve layout'lar içerisinde kullanırken bir yol gösterici görevi görecektir.

Bu oranlar gerektiğinde uyarlanabilir ve değiştirilebilir, bu oranların hiçbiri kural değildir.

Bir önceki sayfada belirtilen minimum boyut ve güvenli alan kuralları her zaman önceliklidir.

- 4 Logomuzu başka bir logoyla ya da kendi logolarımızla birlikte kullanırken, güvenli alanı belirtilen kuralların iki katı kadar bırakıp iki logo için de nefes alınacak yer bırakılması gerekir.

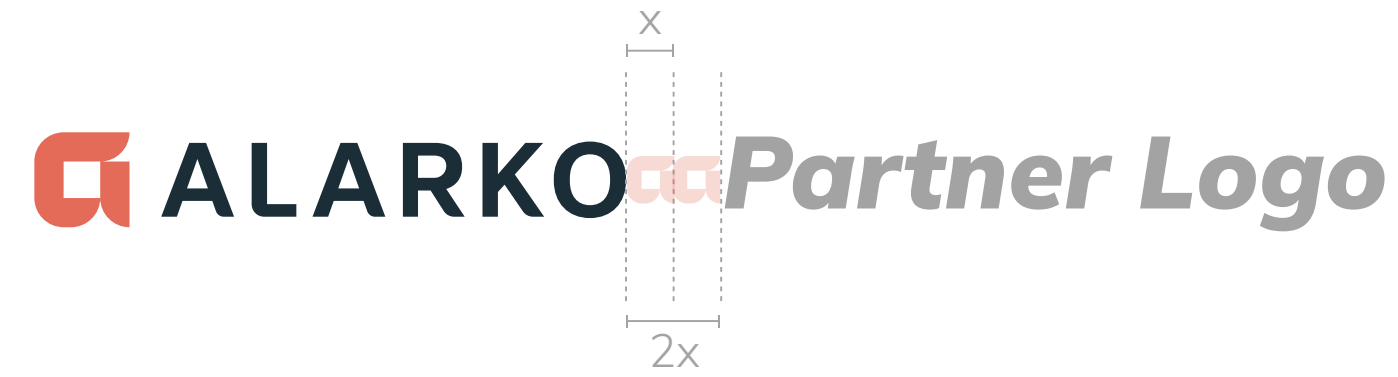

x=Güvenli Alan

4

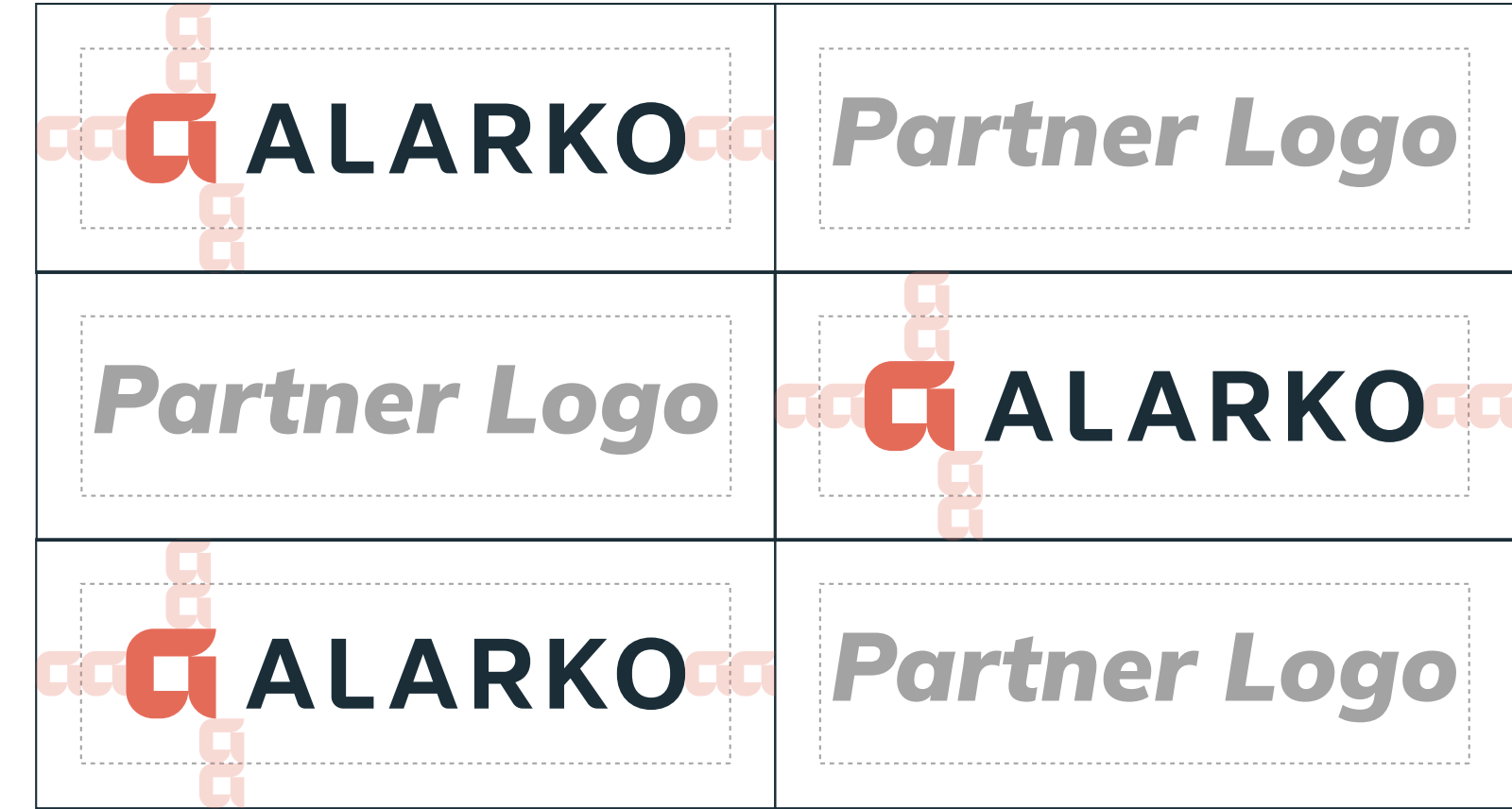

## Arka Plan Kullanımı

Logomuz renk paletimizde yer alan ve almayan renkler veya fotoğraflardan oluşan farklı arka planlar üzerinde kullanılabilir.

Arka planlar üzerinde ilk tercih her zaman logomuzun birincil kullanımı olmalıdır. Fakat seçilen arka plan renginin okunurluğunu zorlaştırdığı durumlarda logomuzun negatif ve pozitif versiyonları kullanılabilir.

Örnek: Renkli logomuzun sembolü domatesli arka plan fotoğrafında kaybolur. Bu durumda, negatif logoyu kullanmak en doğru seçenektir.



Sembolümüzün bir kısmı görünürken diğer kısmı görünmüyorsa renkli logoyu kullanmayın.



Çok fazla doku içeren arka planlarda logomuzu kullanmayın.



Logoyu, arka plan ile arasındaki kontrastın çok düşük olduğu durumlarda kullanmayın.



Çok fazla renk içeren arka planlarda logomuzu kullanmayın.

## Yapılmaması Gerekenler

Tutarlı bir görsel kimlik için, logomuzu veya logomuzun hiçbir versiyonunu modifiye etmeyin, değiştirmeyin.

Bu sayfada, logomuzun her alanda gücünü koruyabilmesi için kaçınılması gereken bazı basit hataları görebilirsiniz.

*NOT: Verilen örneklerde hep birincil logomuz kullanılmıştır, ancak bu kurallar logomuzun her versiyonu için geçerlidir.*



LOGOMUZUN HİÇBİR ÖĞESİNİN ÖLÇEĞİNİ DEĞİŞTİRMEYİN.



HİÇBİR ŞEKİLDE, FORMUNU BOZMAYIN, DISTORT ETMEYİN.



GÖLGE VEYA BENZERİ EFEKTLER KULLANMAYIN



RENKLERİ DEĞİŞTİRMEYİN



DÖNDÜRMEYİN, TERSİNE ÇEVİRMEYİN.



HİÇBİR BİR UYGULAMADA BİRDEN FAZLA LOGO KULLANMAYIN



LOGO ÖĞELERİNİN YERLERİNİ DEĞİŞTİRMEYİN



FONTU DEĞİŞTİRMEYİN



GÜVENLİ ALAN İÇERİSİNDE HİÇBİR ÖĞEYE YER VERMEYİN



DÜŞÜK KONTRASTLI BİR ARKA PLAN KULLANMAYIN



DÜŞÜK ÇÖZÜNÜRLÜKLÜ HERHANGİ BİR VERSİYONUNU KULLANMAYIN



LOGONUN OUTLINE VERSİYONLARINI KULLANMAYIN



## Renk

Marka renklerimiz, tüm uygulamalarımız ve kompozisyonlarımızda kullanılacak temel bir palettir. Bu renkler, markamızın tutarlılığını güçlendirir ve markamıza bir temel verir. Göreceğiniz renk hiyerarşisi ise renklerimizin nasıl kullanılması gerektiğini anlatan bir kılavuzdur.

Koyu gri, arka planlar ve metin için ana rengimizdir. Zarif ve nötr bir görünümü vardır, sağlam ve saygılı bir dil oluşturur.

Beyaz, ikinci ana rengimizdir ve koyu gri ile eşit olarak kullanılmalıdır. Layout'larımıza yumuşaklık ve hafiflik getirir.

Bej, ikincil rengimizdir, insani yanımızı vurgular ve renk paletimizi tamamlar, sıcak bir tona sahiptir.

Mercan, markamıza canlılık ve modernlik katan rengimizdir. Süpergrafikler, vurgulanmak istenen yerler ve detaylarda uygulanmalıdır.

### 01. Koyu Gri

BİRİNCİL  
Arka plan | Metin



RGB: 7 39 46

Hex: #07272e

CMYK: 99 31 34 90

Pantone®: 5463 C

**CMYK:** Yazdırmada kullanılan bu sistem, doğru renk üretimi için Cyan, Magenta, Sarı ve Anahtar (Siyah) renklerini birleştirir. Broşürler, posterler ve ambalajlar için temel bir sistemdir.

### 01. Beyaz

BİRİNCİL  
Arka plan | Metin



RGB: 255 255 255

Hex: #ffffff

CMYK: ---

Pantone®: ---

**RGB:** Dijital ekranlar için ideal olan bu sistem, canlı renkler oluşturmak için Kırmızı, Yeşil ve Mavi ışıkları karıştırır. Web siteleri, dijital grafikler ve TV ekranları için uygundur.

### 02. Bej

İKİNCİL  
Arka Plan | Detaylar



RGB: 242 214 199

Hex: #f2d6c7

CMYK: 0 20 20 0

Pantone®: 489 C

**HEX:** Web tasarımı için temel olan HEX kodları, HTML ve CSS'te renkleri altı haneli kırmızı, yeşil ve mavi karışımı ile belirtir. Web renklerinde tutarlılık sağlamak için idealdir.

### 03. Mercan

VURGU RENK  
Metin | Süpergrafik | Detaylar

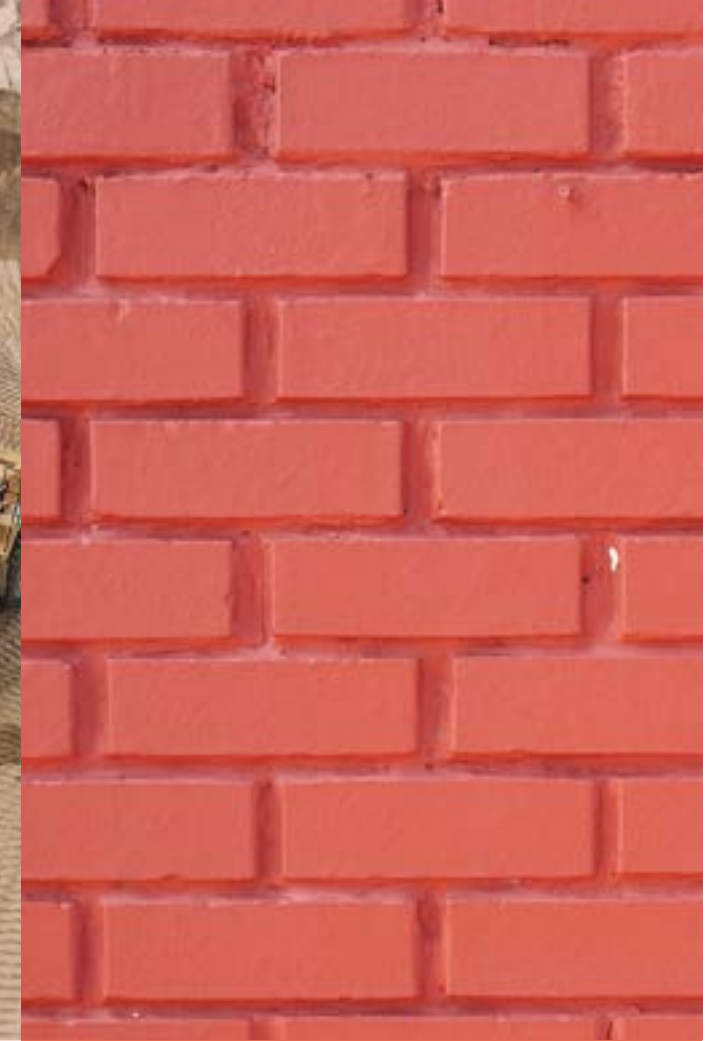

RGB: 229 107 89

Hex: #e56b59

CMYK: 0 69 65 0

Pantone®: 7416 C

**Pantone:** Her ton için benzersiz numaralar içeren standartlaşmış bir renk sistemi, markalaşma, kırtasiye ve ürün tasarımında tutarlılığı sağlar ve endüstriler arasında uyum sağlar.

# Renk

## Koyu Gri

### Birincil Kullanım

Koyu gri, büyük arka plan alanları için birincil renktir. Güçlü bir temel oluşturarak diğer unsurlar için sağlam ve saygılı bir görünüm sağlar.

### Metin Uygulaması

Koyu grinin nötr tonu yüksek okunabilirlik ve profesyonel bir görünüm sağladığından metin ve başlıklar için koyu gri kullanın.

### Diğer Renklerle Birlikte Kullanımı

Temiz ve profesyonel bir görünüm sağlamak için koyu griyi beyaz ile birleştirerek yüksek kontrast oluşturabilirsiniz. Vurguları artırmak ve tasarımın genel dengesini bozmadan modernlik katmak içinse mercan rengini kullanabilirsiniz.

### Aşırı Kullanımdan Kaçınma

Tasarımın çok ağır veya kasvetli görünmesini önlemek için baskı malzemelerinde koyu griyi aşırı kullanmaktan kaçınin.

## 01. Koyu Gri

BİRİNCİL

Arka plan | Metin



RGB: 7 39 46

Hex: #07272e

CMYK: 99 31 34 90

Pantone®: 5463 C

# Renk

## Beyaz

### Birincil Kullanım

Beyaz, koyu gri ile eşit oranda kullanılmalıdır, Layout'lara denge ve yumuşaklık getirir. Temiz, modern ve ferah bir his yaratır.

### Metin Uygulaması

Yüksek kontrast ve okunabilirlik sağlamak için koyu gri arka planlarda beyaz metin kullanabilirsiniz. Beyaz metin kullanımı aynı zamanda başlıklar veya önemli bilgileri öne çıkarmak için idealdir.

### Diğer Renklerle Birlikte Kullanımı

Beyaz, paletimizdeki tüm renklerle taze ve düzenli bir görünümü korumak için kullanılabilir. Özellikle markamızın modern ve sofistike yönleri vurgulanmak istendiğinde beyaz kullanımı çok etkilidir.

### Aşırı Kullanımdan Kaçınma

Beyaz alanlar, tasarımın karmaşık görünmesini önlemek ve diğer unsurların öne çıkmasını sağlamak için stratejik olarak kullanılabilir.

## 01. Beyaz

BİRİNCİL

Arka plan | Metin



RGB: 255 255 255

Hex: #ffffff

CMYK: ---

Pantone®: ---

# Renk

## Bej

### Birincil Kullanım

Bej, daha yumuşak ve sıcak bir ton gerektiren bölümlerde, markamızın insanlı yanılla bağlantı kurduğu için arka plan rengi olarak mükemmeldir.

### Detaylandırma

Bej, tasarıma sıcaklık ve daha insani bir his katmak için ince detaylarda veya ikincil metinlerde kullanılabilir.

### Diğer Renklerle Birlikte Kullanımı

Bej, koyu gri ve mercan ile iyi bir uyum sağlar. Mercanın canlılığını ve koyu grinin nötrlüğünü dengeleyerek kompozisyonlarda uyumlu bir görünüm sağlayabilirsiniz.

### Görsellerde Uygulama

Bej, doğal ve yumuşak bir görünüm gerektiren görseller ve grafikler için arka plan rengi olarak kullanılabilir.

## 02. Bej

İKİNCİL  
Arka Plan | Detaylar



RGB: 242 214 199

Hex: #f2d6c7

CMYK: 0 20 20 0

Pantone®: 489 C

# Renk

## Mercan

### Vurgu Kullanımı

Mercan, vurgulu bir renk olarak bilgi, CTA'lar, linkler veya metinde altı çizilecek yerler gibi önemli bilgileri öne çıkarmak için kullanılmalıdır.

### Süpergrafikler

Mercan, tasarıma enerji ve modernlik katmak için "ekstra kullanımdan kaçınarak" büyük grafik unsurlarda kullanılabilir.

### Diğer Renklerle Birlikte Kullanımı

Mercan, en iyi koyu gri ve beyaz ile birlikte çalışır ve dengeli bir görünüm sağlar. Genel tasarımın zarafetini bozmadan renklilik katar.

### Aşırı Kullanımdan Kaçınma

Görsel yorgunluğu önlemek için mercanın aşırı kullanımından kaçının. Mercan, kullanımı tasarımın ana renk şemasını asla bozmamalı aksine tamamlayıcı bir unsur olarak kullanılmalıdır.

## 03. Mercan

VURGU RENK

Metin | Süpergrafik | Detaylar



RGB: 229 107 89

Hex: #e56b59

CMYK: 0 69 65 0

Pantone®: 7416 C

## Tipografi & Font Eşleştirme

Tipografimiz, Alarko'nun köklü geçmişini ve geleneklerini yansıtan serifli Playfair Display, vizyoner ve modern yanını yansıtan, okunabilirliği yüksek serifsiz Mulish fontlarının birleşiminden oluşur.

Mulish yazı karakteri, ana tipografi olarak bodycopy'lerde, alt başlıklarda ve başlıklarda kullanılır. Playfair Display ise başlıklar ve büyük metinler için bir seçenek olarak kullanılabilir.

### Playfair Display

Aa Bb Cc Dd Ee Ff Gg Hh Ii Jj Kk Ll Mm

Nn Oo Pp Qq Rr Ss Tt Uu Vv Xx Yy Zz

0 1 2 3 4 5 6 7 8 9

Regular

Medium

Semibold

**Bold**

**ExtraBold**

**Black**

### Mulish

Aa Bb Cc Dd Ee Ff Gg Hh Ii Jj Kk Ll Mm

Nn Oo Pp Qq Rr Ss Tt Uu Vv Xx Yy Zz

0 1 2 3 4 5 6 7 8 9

Extra Light

Light

Regular

Medium

SemiBold

**Bold**

**ExtraBold**

**Black**

İki fontumuzu da Google Fonts'tan ücretsiz olarak indirilebilirsiniz.

Download [Mulish](#)

Download [Playfair Display](#)

### Yedek Fontlar

Century Gothic ve Georgia, yedek fontlarımızdır ve yalnızca Microsoft Word® ve Powerpoint® gibi uygulamalarda kullanılmalıdır. Bu durumlar, resmi tipografiyi kullanmanın mümkün olmadığı veya bir dosyanın "live" formatını müşteriler, paydaşlar veya işbirlikçilerle paylaşmamız gerektiğinde geçerlidir.

Aa

Mulish



Aa

Century Gothic

Aa

Playfair Display



Aa

Georgia

# Tipografi & Font Eşleştirme

İki fontumuzu bir araya getirerek layoutlara ve kompozisyonlara benzersiz bir görünüm kazandırabilirsiniz. Bu kullanım, tercihen başlıklarda, büyük metinlerde veya önem vermek istediğimiz metinlerde kullanılmalıdır. İki font birbirine ağırlık, renk veya boyut açısından zıtlaşarak çalışmalıdır.

Tipografimiz ve font eşleştirmemiz fotoğraflar ve grafik öğelerle etkileşime girebilir, okuma yönü ve okunabilirlik korunduğu sürece farklı gridler ve kompozisyonlarda kullanılabilir.

## Font Eşleştirmeleri

### *I.* Eşit Kontrast ile Font Eşleştirilmesi

**A leading, reputable,  
world-class enterprise**  
which grows through  
the value it creates.

### *II.* Bir Anahtar Kelimeye Odaklanan Font Eşleştirilmesi

A leading,  
reputable,  
world-class

**Enterprise**

which grows  
through the value  
it creates.

### *III.* Başlık ve Alt Başlık Arasında Font Eşleştirilmesi

**Sustainability**

We believe that sustainability is  
the key to long-term success.

### *IV.* İki Kelime Arasında Font Eşleştirilmesi

**Embrace** Change.

**Future** Oriented.

**People** Sensitive.

## Fotoğraf Dili

Alarko, birçok sektörde varlık gösterdiğinden, fotoğraf dilimizin en önemli kuralı, Alarko'nun tarih boyunca çeşitli işletmeleri üzerindeki geniş etkisini ve erişimini göstermek olmalıdır.

Bunun için fotoğraflarımızı iki farklı dünyaya ayırıyoruz. Kurumsal Dünya ve Sanayi Dünyası.



## Kurumsal Dünya



## Üretim Dünyası



## Kurumsal Dünya

İlk fotoğraf mood'umuz kurumsal ve profesyonel yanımıza odaklanır.

Kurumsal dünyada fotoğraflarımızın ana odak noktası görsel kimliğimize insani bir dokunuş getirmek için insanlardır.

Toplantılarda, atölye çalışmalarında birlikte çalışan, fikirlerini sunan ve birbirlerine destek olan iş insanlarının fotoğraflarını kullanmalısınız.

Genel olarak kurumsal günlük yaşamımızla ilgili olsa da her zaman insanların en ideal duruşlarını gösterdiği parlak ve pozitif bir ambiyansa sahip fotoğraflara odaklanmalısınız. Sıkıcı, renksiz fotoğraflardan ve eski tarz kurumsallığı anımsatan herhangi bir görüntüden kaçınmalısınız.

Ayrıca fotoğraflarda kurumsal hayatımızın tüm yönlerini sergilemeye ve iş-yaşam dengesine değer vermeye özen göstermelisiniz. Bu nedenle, aileleri ve sevdikleriyle olan insanların, kutlama ve dinlenme anlarında fotoğraflarını da değerlendirebilirsiniz.

**'Kurumsal fotoğraflarımız güven, profesyonellik, pozitiflik, güvenilirlik ve ilham vermelidir!'**



### Aşırı kurgulanmış fotoğraflardan kaçınin:

Yapay veya aşırı düzenlenmiş gibi görünen, insanların doğal olmayan pozisyonlarda yer aldığı fotoğrafları kullanmaktan kaçınin. Böylece fotoğraf dilimizde daha doğal ve duyguları yansıtan bir dünya yaratabiliriz. interactions and emotions.



### Gece veya Kararıktan kaçınin:

Düşük ışık koşullarında veya gece çekilen fotoğrafları kullanmaktan kaçınin. Bu görüntüler genellikle grenli ve zayıf görünür. Yüksek kaliteli, iyi aydınlatılmış fotoğraflar, insanların net bir şekilde görülebilmesini ve görsel çekiciliği sağlar.

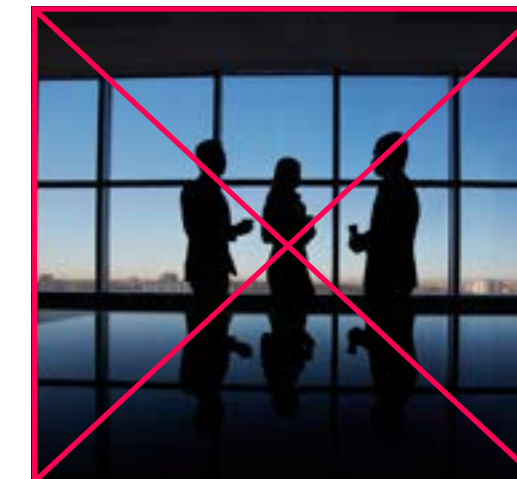

### Karanlık ve Kötü Aydınlatmadan kaçınin:

Sert gölgeler, dramatik aydınlatma veya aşırı kontrastlı unsurlara sahip fotoğraflardan kaçınin. Bunlar, tekinsiz bir görünüm yaratabilir. Yumuşak aydınlatma, tüm görsellerde olumlu ve davetkar atmosferi korur.

# Kurumsal Dünya

Kurumsal dünya mood'umuzun bir diğer yönü, doğrudan bina, mimari, şehir manzaraları ve kentsel alanlardaki insan hareketliliği üzerine odaklanır. Bu görseller her zaman parlak, net, odaklanmış ve doğal ışıkta çekilmiş olmalıdır.

Bu görselleri, kurumsal dünyamızın daha dinamik ve karmaşık yönlerini göstermek için kullanmalısınız. Detaylara veya küçük nesnelere odaklanarak, kurumsal atmosferimize daha oturaklı ve derin bir his kazandırabilirsiniz.

Kurumsal dünya fotoğraf mood'umuz içerisinde daha geniş bir bakış açısına sahip görseller, ilginç perspektiflerden mimari yapılar, modern binalar ve sokaklardaki insanların hareketliliğini yansıtan fotoğrafların kullanımına da yer verebilirsiniz.

Bu fotoğraflar, fotoğraf dilimizin ana odağı olan insanlar etrafında toplanan destekleyici görseller olarak kullanılmalıdır.



**'Kurumsal fotoğraflarımız güven, profesyonellik, pozitiflik, güvenilirlik ve ilham vermelidir!'**



**Bulanık veya Odak Dışı fotoğraflardan kaçınin**

Net ve keskin fotoğraflar, profesyonel, temiz ve her ayrıntının görünebilir olmasını sağladığı için görsel iletişim açısından daha etkilidir.



**Kuşbakışı fotoğraflardan kaçınin:**

Bu fotoğraflar ilginç bir perspektif sunabilirken, aynı zamanda bir aynılık hissi yaratabilir ve konularla veya içerikle bağlantı kurmayı zorlaştırabilir.



**Siyah Beyaz fotoğraflardan kaçınin:**

Siyah beyaz veya düşük ışıkta çekilen fotoğrafları kullanmaktan kaçınin. Bu görüntüler, pozitif ve çekici bir mesaj iletmek için gereken canlılık ve netlikten yoksun olabilir. Canlı ve davetkar bir atmosfer yaratmak için her zaman iyi aydınlatılmış ve renkli fotoğrafları tercih edin.

## Üretim Dünyası

İkinci fotoğraf mood'umuz, faaliyet gösterdiğimiz tüm endüstrilere odaklanır. Fotoğraflar, bu endüstrilerde çalışan insanlara, günlük yaşamlarının pozitif, gururlu ve çalışkan anlarına odaklanmalıdır.

Fotoğraflarımızdaki insanlar, çalıştıkları alanda kolayca tanınabilir şekilde yalnız veya gruplar halinde gösterilmelidir ve her zaman güvenli, aydınlık ve pozitif bir ortamda olmalıdırlar.

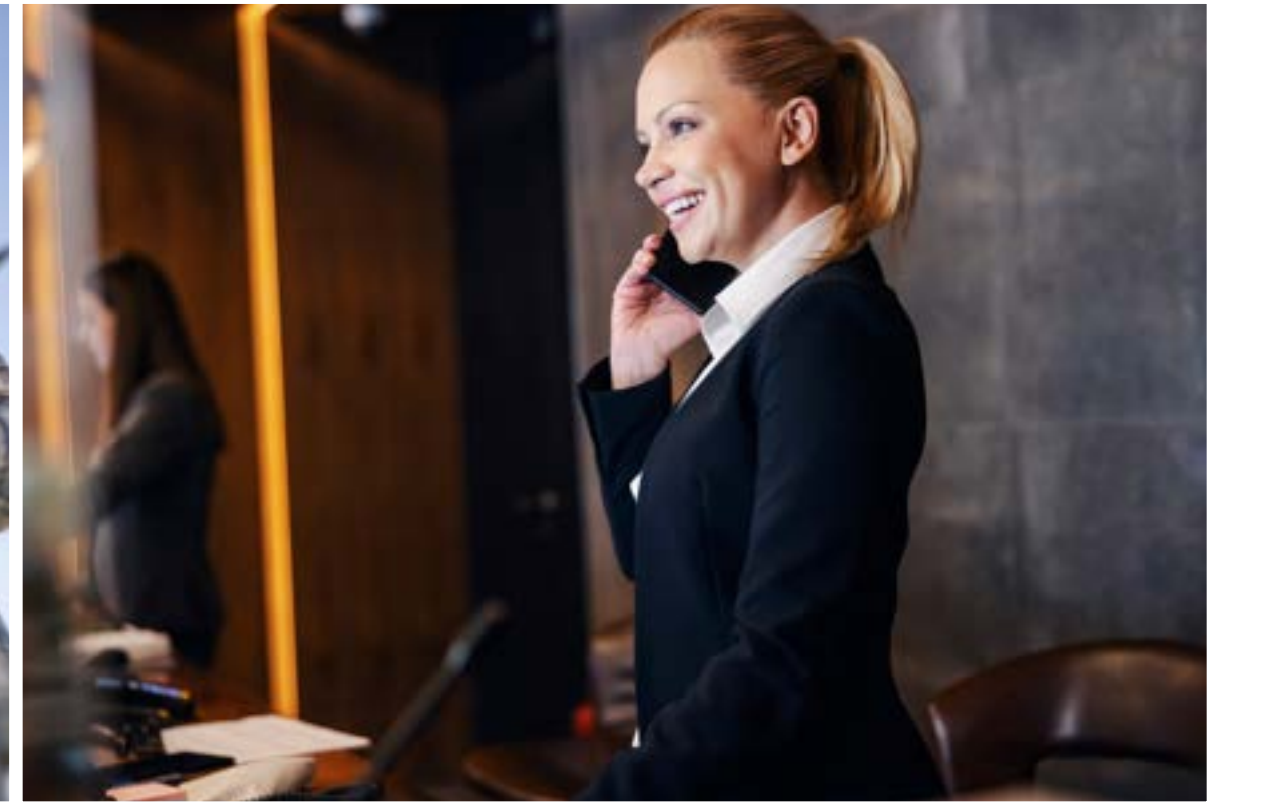

'Sanayi dünyası fotoğraflarımız, enerjik, canlı ve çalışkan görsellerle ilham vermelidir!'



**Güçlü ışık kullanımdan kaçınin:**  
Sert ışık kaynaklarından veya aşırı aydınlatmadan kaçınin. Doğal, yumuşak ve dengeli bir aydınlatma kullanarak insanların rahat ve doğal görünmesini sağlayın.



**Grafik müdahalelerden kaçınin:**  
Fotoğraflara aşırı grafik efektler veya müdahaleler eklemekten kaçınin. Görüntülerin doğallığını koruyun.



**Endüstrinin anlaşılmadığı fotoğraflardan kaçınin:**  
Çalışanların hangi endüstride olduklarının net olmadığı fotoğrafları kullanmaktan kaçınin. İnsanların çalıştıkları endüstriyi tanınabilir şekilde göstermelerini sağlayın.

# Üretim Dünyası

Üretim dünyasının fotoğraf dili elbette, farklı iş alanlarımızdan manzaralar, yaşam tarzı fotoğrafları, teknoloji ve altyapının güzel fotoğraflarını da içerir.

Her zaman aydınlık bir günde çekilmiş, net, renkli ve tam odaklı, heyecan ve hayranlık izlenimi yaratan fotoğrafları tercih etmelisiniz.

Görseller ayrıca doğaya ve çevreye olan saygımızı da göstermelidir. Yeşil ekonomi, yeşil enerji ve kaynaklar ile yeşil tarım temaları da kullanabileceğiniz fotoğraflardır.



**'Sanayi dünyası fotoğraflarımız, enerjik, canlı ve çalışkan görsellerle ilham vermelidir!'**



**Güçlü ışık kullanımdan kaçınin:**  
Sert veya yoğun bir aydınlatma kullanan fotoğraflardan kaçınin. Bu tür aydınlatma dramatik gölgeler veya tekinsiz bir atmosfer yaratabilir. Bunun yerine, dengeli ve doğal aydınlatma kullanarak fotoğrafın davetkar ve profesyonel görünmesini sağlayın.



**Grafik müdahalelerden kaçınin:**  
Fotoğraflara dijital müdahaleler eklemekten kaçınin. Bu tür müdahaleler, görüntünün doğallığından uzaklaşmasına neden olabilir. Sahneyi doğal ve doğru bir şekilde temsil eden modifiye edilmemiş fotoğraflar seçin.



**Gece fotoğraflarından kaçınin:**  
Gece veya düşük ışık koşullarında çekilen fotoğrafları kullanmaktan kaçınin. Bu tür fotoğraflar genellikle görünürlüğü ve kalitesi düşük olur. Bunun yerine, iyi aydınlatılmış gündüz fotoğrafları kullanarak görüntünün net, canlı ve çekici olmasını sağlayın ve iletilmek istenen mesajı etkili bir şekilde aktarın.

## Süpergrafikler

Renk, tipografi, görseller ve logomuz ve tabii ki sabit kullanımlarımız (lockups) gibi tüm diğer marka varlıklarımızın yanı sıra, süpergrafiklerimiz görsel evrenimize benzersiz ve ayırt edici bir görünüm ve his vermek için vazgeçilmez bir unsurdur.

Süpergrafiklerimizin doğru kullanımı, tutarlı ve mantıklı bir görsel kimlik sağlar, marka bilinirliğimizi ve değerimizi artırmaya yardımcı olur.

**A leading, reputable,  
world-class enterprise**  
which grows through  
the value it creates.

ALARKO



alarko.com.tr

# Süpergrafikler

## Çizgi

Çizgi, görsel evrenimizin ana süpergrafığıdır. Kullanımı layout'larımızda ve kompozisyonlarımızda sürekli ve tutarlı olmalıdır.

Ana süpergrafığımız olmasına rağmen, kullanımı ince ve objektif olmalıdır ve iki şekilde kullanılmalıdır:

Birincisi, bir layout'un "başlık, isim, metin ve görseller" gibi en önemli bilgilerine ağırlık vermeye yardımcı olmak için,

İkincisi ise, bir layout üzerinde gerekli olduğunu düşündüğümüz ek bilgilere okuyucuyu yönlendirmek için yardımcı olmaktır. Okuyucunun bakışını logomuza, bir alt başlığa, bir sayfa numarasına, sitemize vb. yönlendirmesine yardımcı olmak için kullanabilirsiniz.

Çizginin kullanımı ve yapısı daha detaylı bir şekilde bu sayfa içerisindeki açıklamalarda görebilirsiniz.

Çizginin nasıl kullanılacağına dair pratik bir örneğe ihtiyaç duyulursa, guideline içerisinde bulunan "ilham" ve "görünüm ve his" bölümlerine bakabilirsiniz.

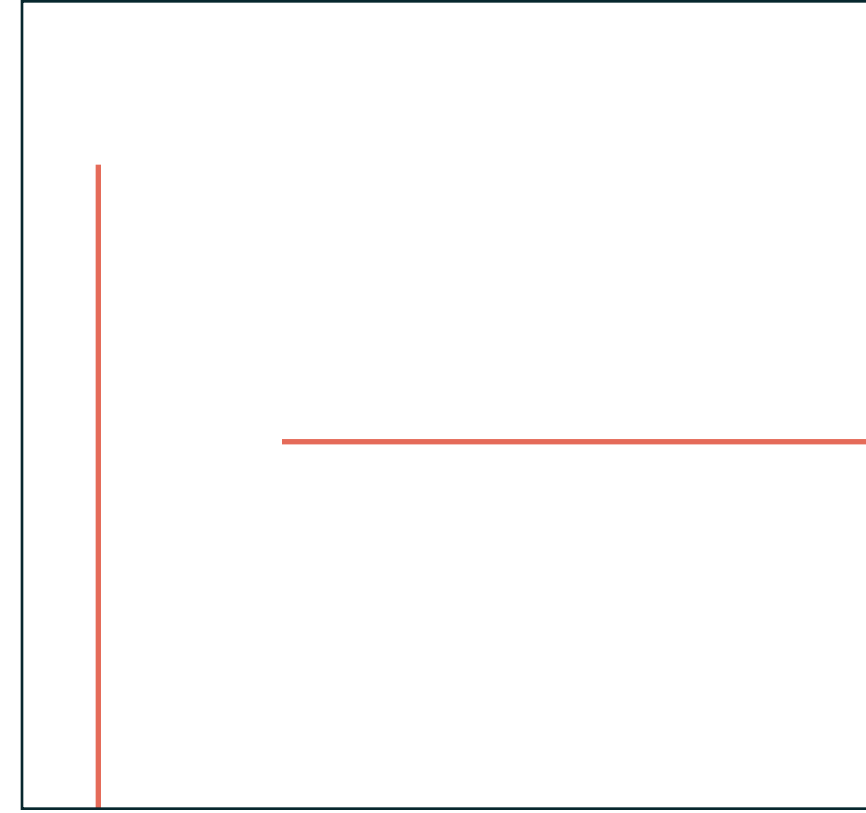

01. Çizgi dikey veya yatay olarak kullanılabilir.

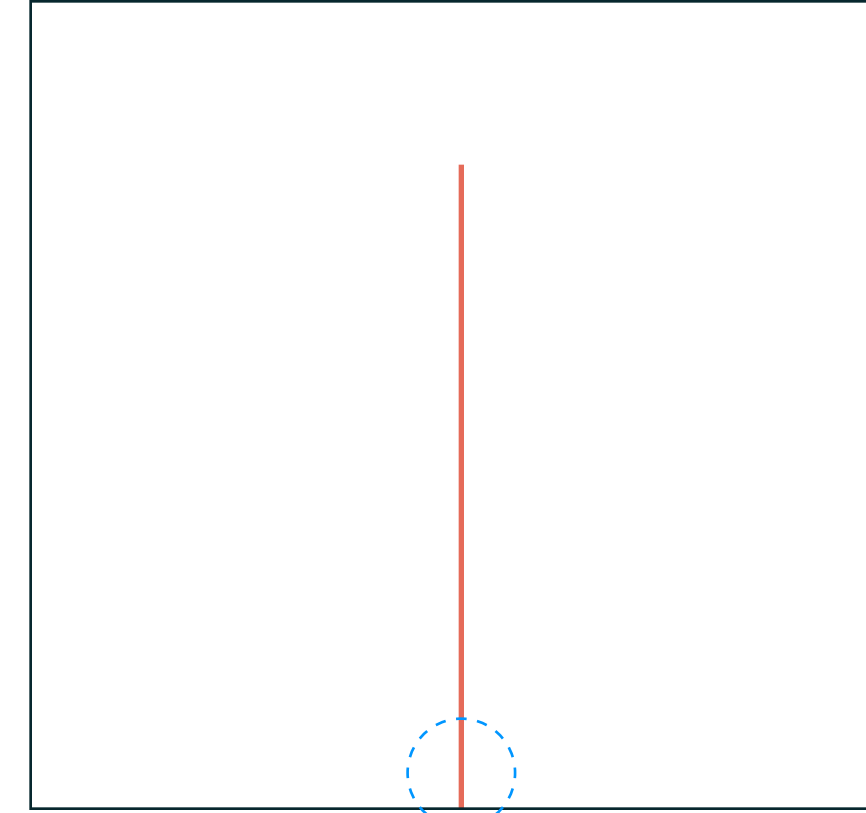

02. Çizgi her zaman layout veya kompozisyonun kenarına dokunmalıdır.

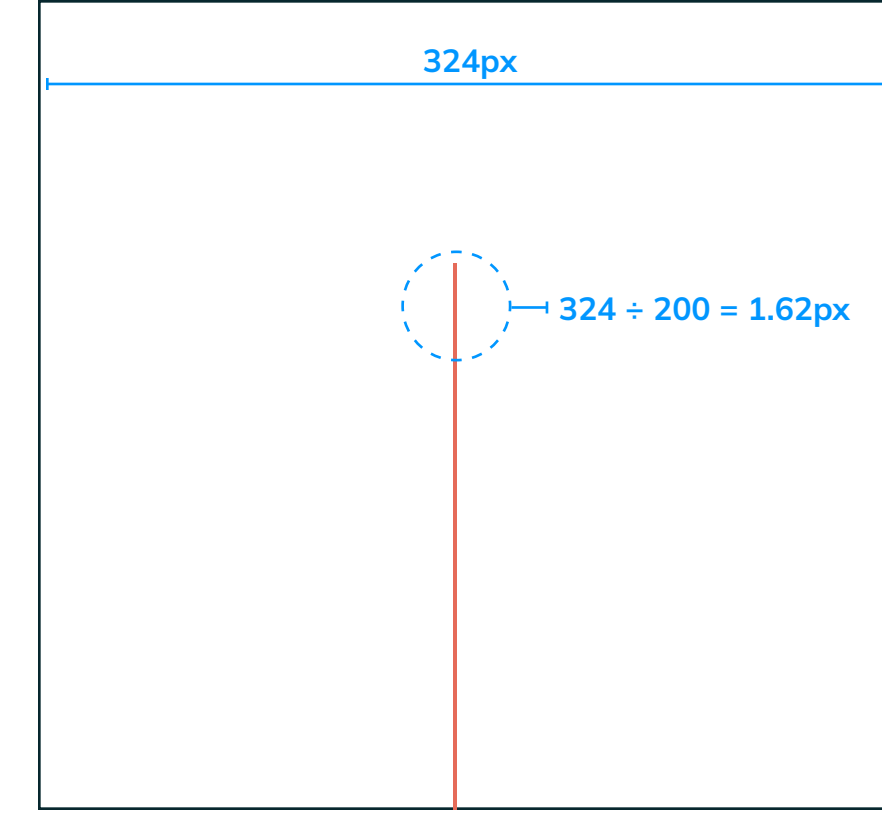

03. Çizginin toplam genişliği, layout'un genişliğinin yaklaşık 1/200'ü olmalıdır.



06. Çizginin ana kullanım amacı, herhangi bir layout üzerindeki ana mesaj veya bilgiyi öne çıkarmaktır..



07. Çizgi, herhangi bir görsel, başlık veya grafik öğeye destek sağlamak için kullanılabilir.



08. Çizgi ayrıca ikincil, destekleyici bir grafik olarak kullanılabilir. Bu durumda, okuyucunun web sitemizi fark etmesine yardımcı olur.

# Süpergrafikler

## Yarım ve Çeyrek Daire

Yarım daire ve çeyrek daire, layout'larımızda ve kompozisyonlarımızda kullandığımız ana geometrik şekillerdir. Bunları kullanmanın 3 yolu vardır; açıklamalarını aşağıda bulabilirsiniz.

### 01 GRAFİK

Yarım daireyi grafik bir öğe olarak doğrudan kullanabilirsiniz. Tek başına veya diğer öğelerle birlikte kullanılabilir ve ilginç şekiller ve kompozisyonlar oluşturulabilir. Kompozisyonunuzda yarım dairenin işe yaramadığı durumlarda çeyrek daire de kullanabilirsiniz.

### 02 HOLDER

Yarım daireyi bir bilgi kutucuğu olarak da kullanabilirsiniz. Bu, layout üzerindeki herhangi bir metni veya bilgiyi ekleyebileceğiniz güvenli ve kullanılabilir bir alan yaratır.

### 03 MASKE

Çemberleri, görsellerimizde ve fotoğraflarda bir maske olarak da kullanabilirsiniz. Bu, yarım dairenin diğer kullanımlarıyla birlikte veya tek başına kullanılabilir. Ayrıca, görüntünün bir detayı maskenin dışına taşıyacak şekilde de kullanılabilir.

01



**ÜMIT NURİ YILDIZ**  
Alarko Holding CEO



02



**ÜMIT  
NURİ  
YILDIZ**  
Alarko Holding  
CEO

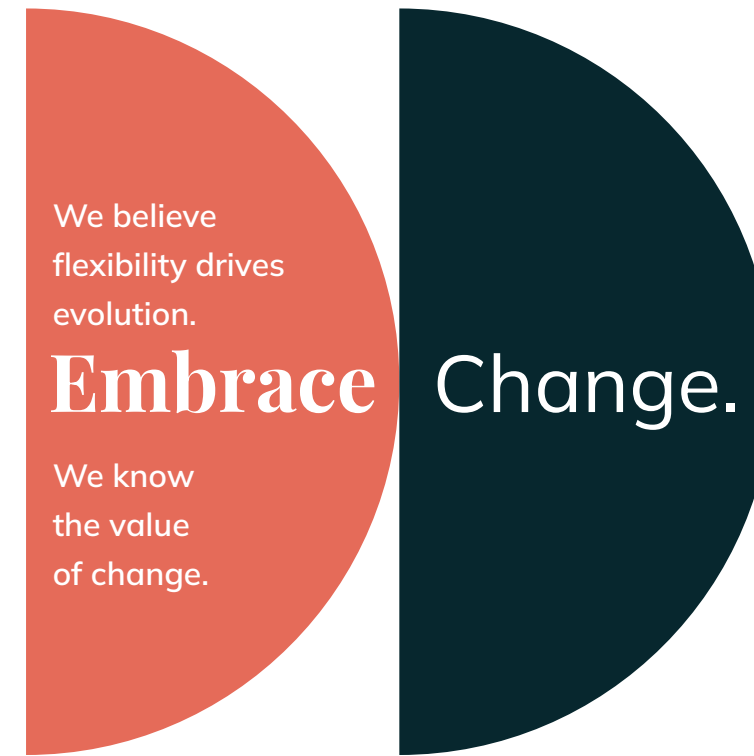

**Green  
Energy**

We believe that sustainability is the key to long-term success.

alarko.com.tr

03



We believe flexibility drives evolution.

**Embrace Change.**

We know the value of change.



# Süpergrafikler

## Yuvarlak Köşeli Dikdörtgenler

Sembolümüzden ilham alarak, bir veya daha fazla yuvarlak köşeli dikdörtgeni bir süpergrafik olarak kullanabilirsiniz.

Bu dikdörtgenleri layout'larımızda geometrik şekiller olarak kullanıp, kompozisyonlarda ilginç şekillerle bir araya getirebilirsiniz.

Bu süpergrafikleri layout'larımızda basit grafikler, başlıklar veya metinler için holder, ayırıcı ya da seperatör olacak şekilde değerlendirebilirsiniz.

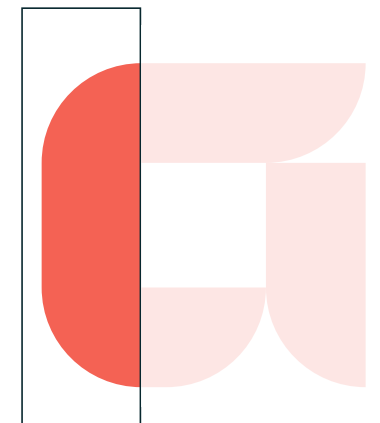
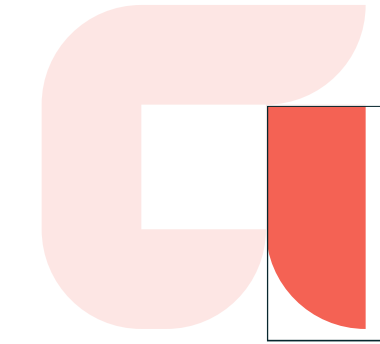
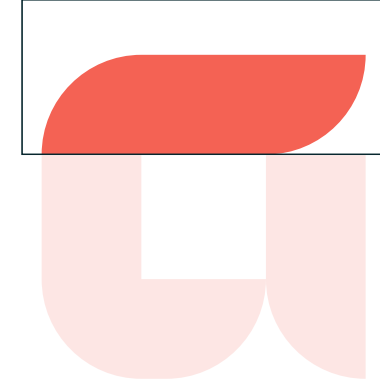

**ÜMIT NURI YILDIZ**  
Alarko Holding CEO



"The biggest problem in the current environment is high inflation, both globally and in Turkey, and the misleading growth rates caused by inflation.

As Alarko, we will be in sectors with strong cash flows in order to overcome this uncertainty."

**ALARKO**

**ÜMIT NURI YILDIZ**  
Alarko Holding CEO



"The biggest problem in the current environment is high inflation, both globally and in Turkey, and the misleading growth rates caused by inflation.

As Alarko, we will be in sectors with strong cash flows in order to overcome this uncertainty."

**ALARKO**



**ALARKO** [alarko.com.tr](http://alarko.com.tr)

We believe flexibility drives evolution.

**Embrace Change.**

We know the value of change.



**ALARKO**

**A leading, reputable, world-class enterprise** which grows through the value it creates.

learn more about our initiatives at [alarko.com.tr](http://alarko.com.tr)

**Sustainability**

We believe that sustainability is the key to long-term success.



# Süpergrafikler

## Çizgi Arka Planlar

Çizgi arka planlar kompozisyonlarımız ve layout'larımız için kullanabileceğimiz kurumsal arka planlarımızdır.

Bu arka planlar, sembolümüzden ilham alınarak; daireler, yarım daireler, çeyrek daireler ve yuvarlak köşeli dikdörtgenler kullanılarak oluşturulmuştur.

Çizgi arka planların, fon rengi her zaman koyu gri veya beyaz renkte olmalı, çizgiler ise her zaman vurgu rengimiz olan mercan renginde olmalıdır.

Çizgilerimiz görsellerimizle etkileşime girebilir, görsellerin arkasında veya önünde yer alabilir, derinlik ve perspektif hissi vermek için kullanılabilir.

Renk şemasının kurallarına uyulduğu ve burada kullanılan geometrik şekiller kullanıldığı sürece kendi arka planlarınızı yaratabilirsiniz.

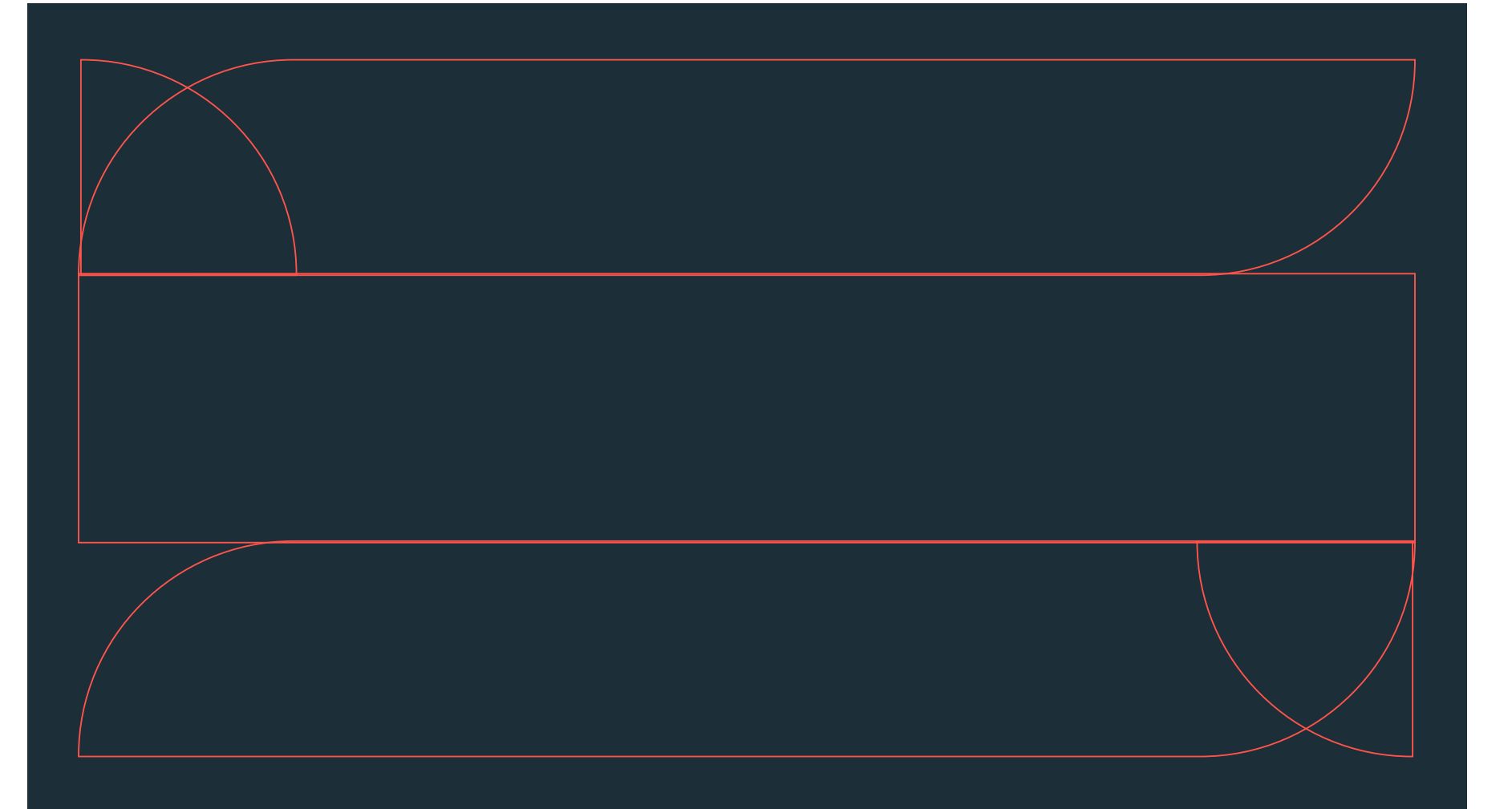
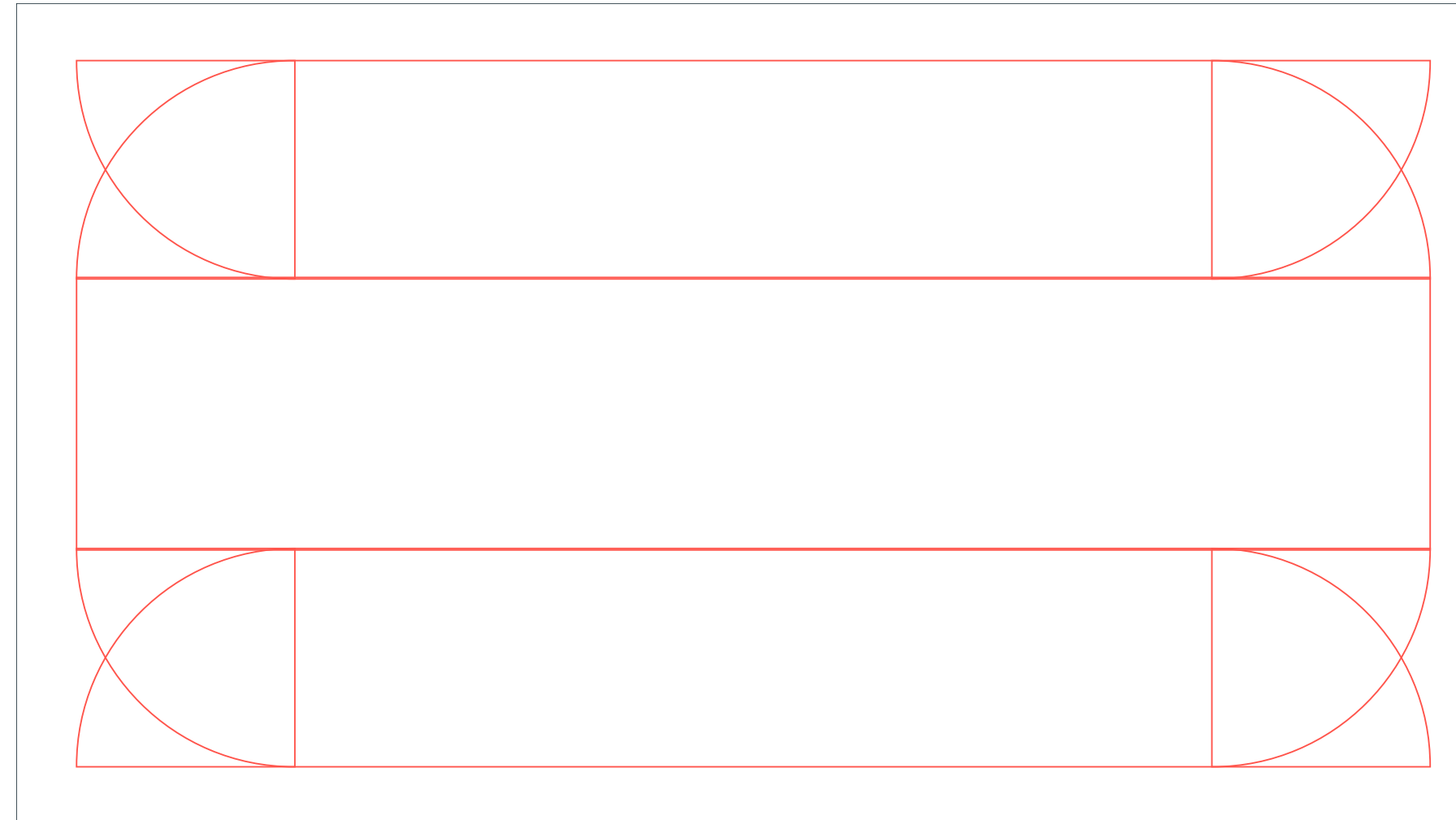
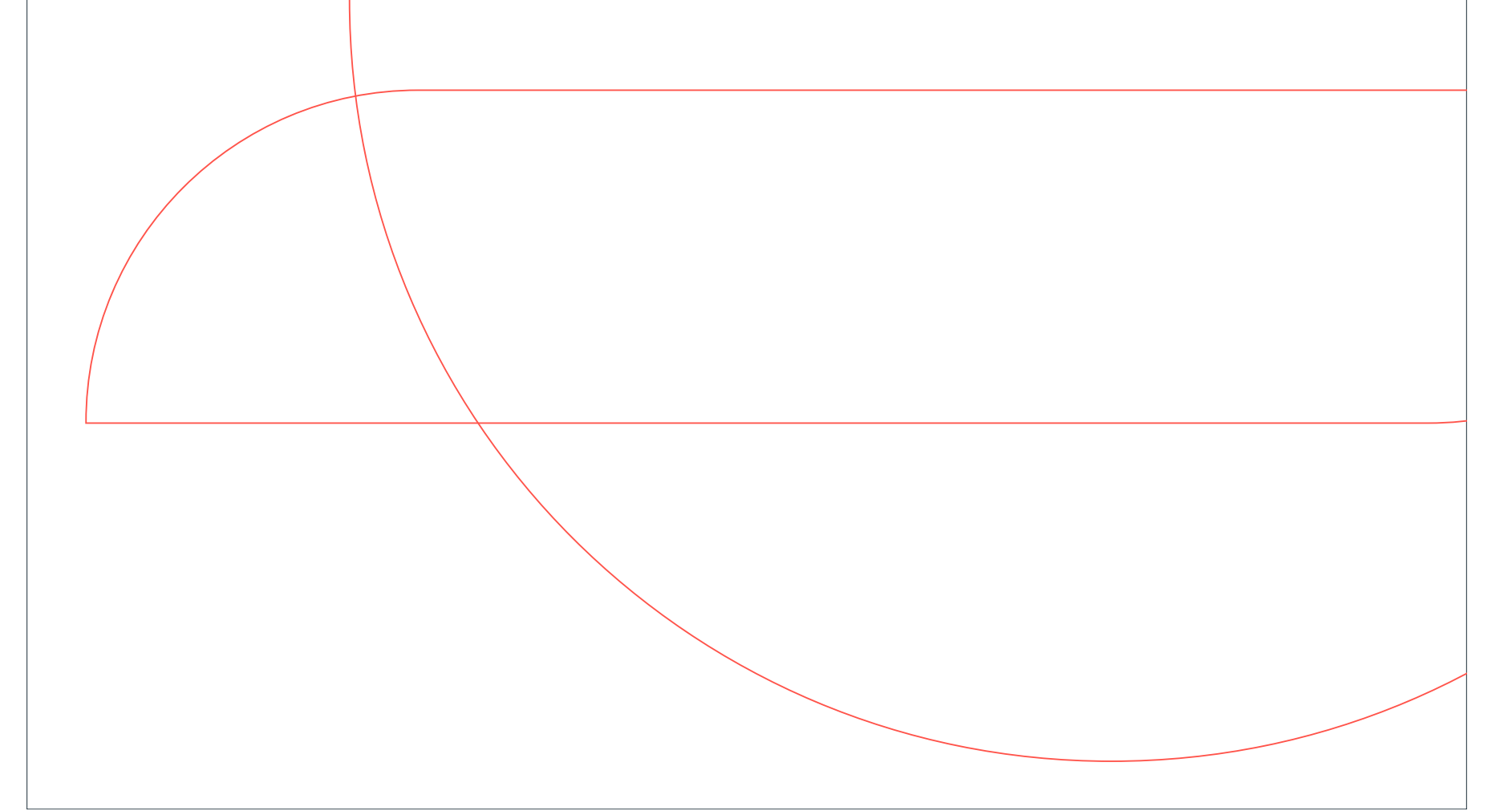
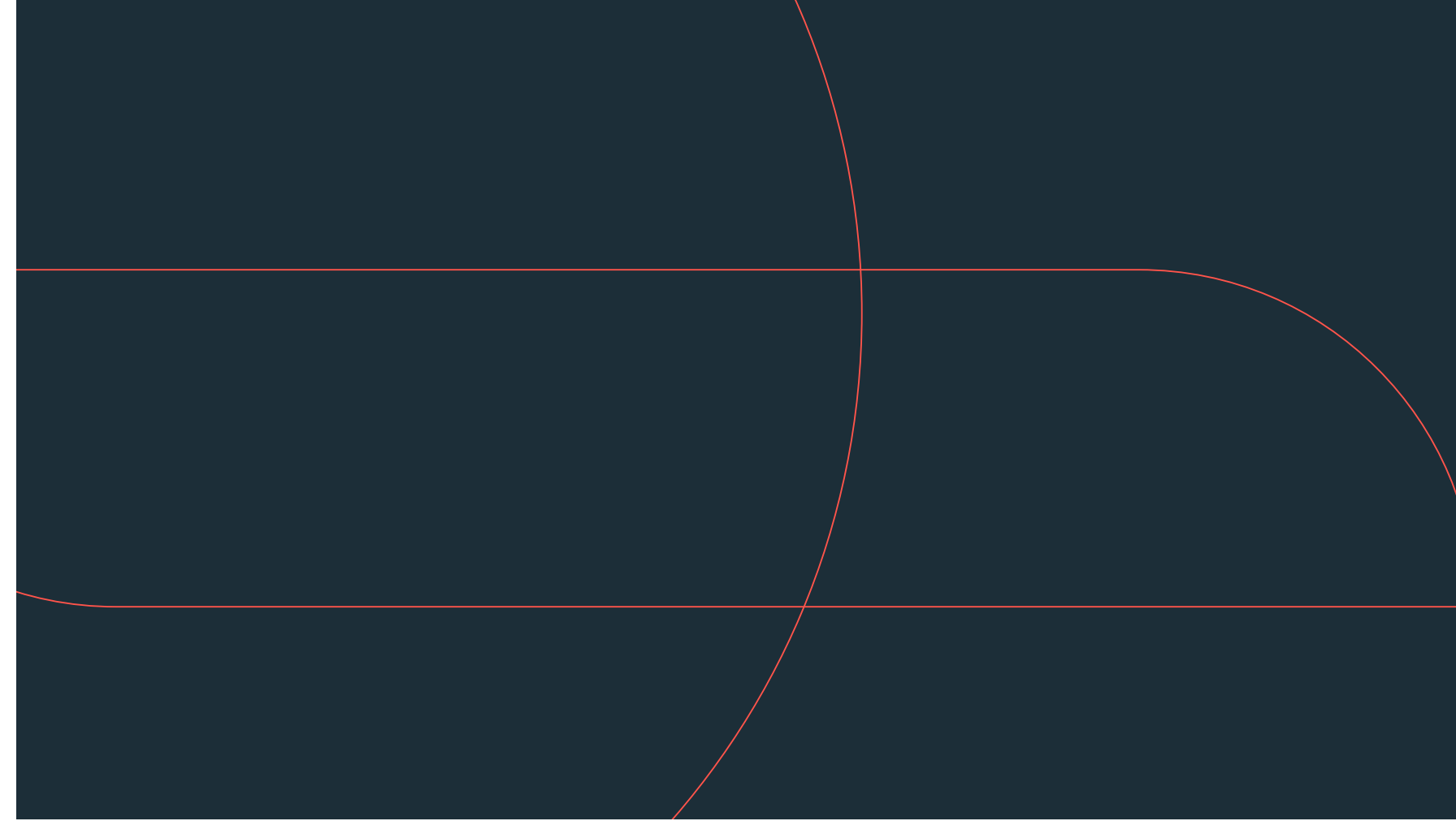

## Görünüm ve His

Aşağıdaki örnekler, marka unsurlarımızın iletişim materyali oluştururken nasıl kullanılacağını göstermektedir.

Bu örnekler, marka unsurlarımızı en iyi şekilde birleştirmenin yollarını ve birlikte nasıl çalıştıklarını gösteren rehberler ve ipuçları olarak kullanılmalıdır.

Bu örnekleri takip etmek, Alarko'nun görünüm ve his tasarımının oluşturulmasında tutarlılık sağlayacaktır.

**A leading, reputable,  
world-class enterprise**  
which grows through  
the value it creates.

**ALARKO**

alarko.com.tr



**01.** Alarko'nun görsel kimliğinin temel görünümü görüyorsunuz.

**02.** Burada tipografi ve yazı tipi eşleştirmemizin kullanımını, başlığa ağırlık vermek için çizginin kullanımını ve fotoğrafımızın maskelenerek yarım daire içerisinde kullanımını görüyorsunuz.

**03.** Ayrıca, kompozisyon boyunca bilinçli ve doğru negatif alan kullanımına dikkat edin.

## Görünüm ve His

Aşağıdaki örnekler, marka unsurlarımızın iletişim materyali oluştururken nasıl kullanılacağını göstermektedir.

Bu örnekler, marka unsurlarımızı en iyi şekilde birleştirmenin yollarını ve birlikte nasıl çalıştıklarını gösteren rehberler ve ipuçları olarak kullanılmalıdır.

Bu örnekleri takip etmek, Alarko'nun görünüm ve his tasarımının oluşturulmasında tutarlılık sağlayacaktır.

# People Sensitive.

alarko.com.tr

**The philosophy of our founders, İshak Alaton, 'We' comes before 'Me' at Alarko and Dr. Üzeyir Garih, 'People are the most important asset of an organization.' continues to inspire all our processes involving our people and organizations.**

These values guide all our people and organization processes and focus on coming together with a collective understanding, cooperation, and a people-centered approach.

Our employees are the most valuable assets of our organization, and our sustainable success is based on their contribution and development. Accordingly, we are committed to providing the highest quality products and services and continuing to make a sustainable contribution to society by adopting a people-oriented approach in every step we take.

**ALARKO**

**01.** Font eşleştirmemizi, ana mesajı iletmek için kullandığımız bir tipografik layout örneği görüyorsunuz..

**02.** Çizgi arka planımız ve yarım dairemiz, metne ve logoya güvenli bir alan sağlamak için bir holder olarak kullanılmıştır.

**03.** Son olarak, bej rengimiz, koyu gri arka planı dengelemek için holder içinde kullanılmıştır.

## Görünüm ve His

Aşağıdaki örnekler, marka unsurlarımızın iletişim materyali oluştururken nasıl kullanılacağını göstermektedir.

Bu örnekler, marka unsurlarımızı en iyi şekilde birleştirmenin yollarını ve birlikte nasıl çalıştıklarını gösteren rehberler ve ipuçları olarak kullanılmalıdır.

Bu örnekleri takip etmek, Alarko'nun görünüm ve his tasarımının oluşturulmasında tutarlılık sağlayacaktır.

alarko.com.tr



# Create Value.

**We add value to the entire ecosystem by investing in companies that create value through their operations.** We intend to make Alarko's portfolio to be higher-yielding, more dynamic, and more flexible through medium-long-term investments. We are planning to diversify the portfolio and increase the weight of international investments by expanding Alarko Investment's core business lines to capture return opportunities through its activities.

**ALARKO**

**01.** Görsel kimliğimize fazla müdahalede bulunmadan nasıl kullanacağımıza dair fotografik bir örnek görüyorsunuz. .

**02.** Bu tür bir layout, görsel kimliğimize tanınabilirlik kazandırmak için font eşleştirmemize ve kurumsal renklerimize ihtiyaç duyar

**03.** Bu tür layout'larda her zaman birincil görsel öğelerimiz kullanılmalıdır.

## Özelleştirilmiş Renkler

Alarko'nun üç girişimi de kendine özgü renklere sahiptir.

Bu renklerin kurumsal renk paletimizin bir parçası olmadığını ve yalnızca her girişim tarafından, öncelikle iç iletişimlerde kullanılmak üzere tercih edilmesi gerektiğini unutmayın.

Özelleştirilmiş renkleri kullanırken ana renk paletimizde birincil ve ikincil renklerimiz değişmez ve aynı renk hiyerarşisini kullanmaya devam eder.

Her girişimin vurgu rengi, metinlerde, detaylarda ve süpergrafiklerde aynı mercan vurgu rengini kullandığımız gibi kullanılmalıdır.

Bu vurgu renkleri arka plan olarak nadiren ve dikkatli kullanılmalıdır.



Sürdürülebilirlik



Sosyal Projeler &  
Sosyal Sorumluluk



Dijital Dönüşüm

## Özelleştirilmiş Renkler

Bu renklerin kurumsal renk paletimizin bir parçası olmadığını ve yalnızca her girişim tarafından, öncelikle iç iletişimlerde kullanılmak üzere tercih edilmesi gerektiğini unutmayın.

Özelleştirilmiş renkleri kullanırken ana renk paletimizde birincil ve ikincil renklerimiz değişmez ve aynı renk hiyerarşisini kullanmaya devam eder.

Her girişimin vurgu rengi, metinlerde, detaylarda ve süpergrafiklerde aynı mercan vurgu rengini kullandığımız gibi kullanılmalıdır.

Bu vurgu renkleri arka plan olarak nadiren ve dikkatli kullanılmalıdır.

# SÜRDÜRÜLEBİLİRLİK

## 01. Koyu Gri

BİRİNCİL  
Arka plan | Metin



RGB: 7 39 46

Hex: #07272e

CMYK: 99 31 34 90

Pantone®: 5463 C

## 01. Beyaz

BİRİNCİL  
Arka plan | Metin



RGB: 255 255 255

Hex: #ffffff

CMYK:

Pantone®:

## 02. Bej

İKİNCİL  
Arka Plan | Detaylar



RGB: 242 214 199

Hex: #f2d6c7

CMYK: 0 20 20 0

Pantone®:

## 03. Yeşil

VURGU RENK  
Metin | Süpergrafik | Detaylar

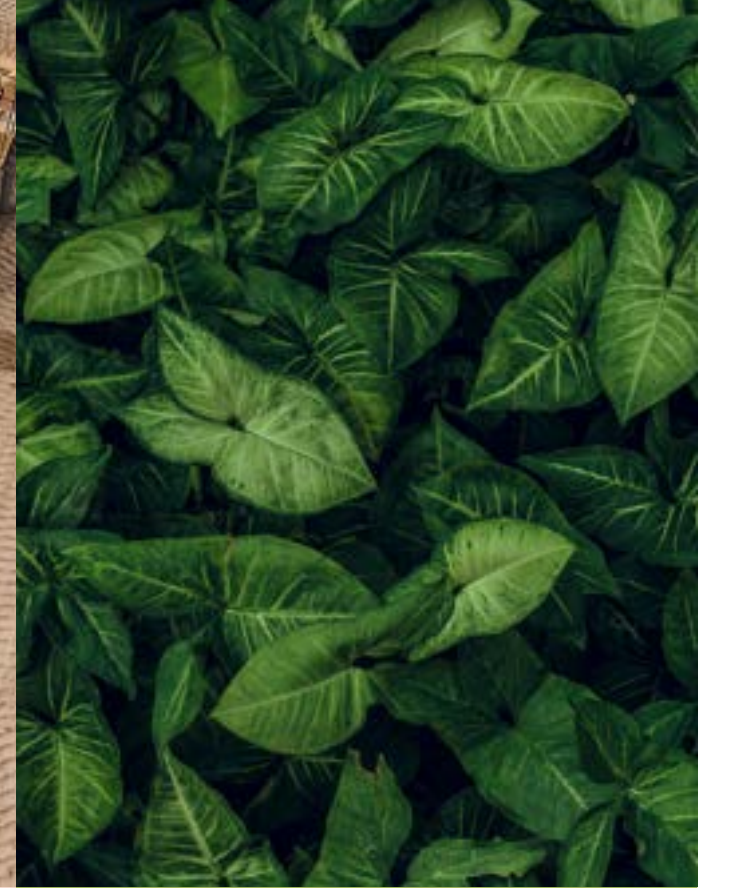

RGB: 156 178 90

Hex: #9cb25a

CMYK: 43 16 82 1

Pantone®: 2303 C

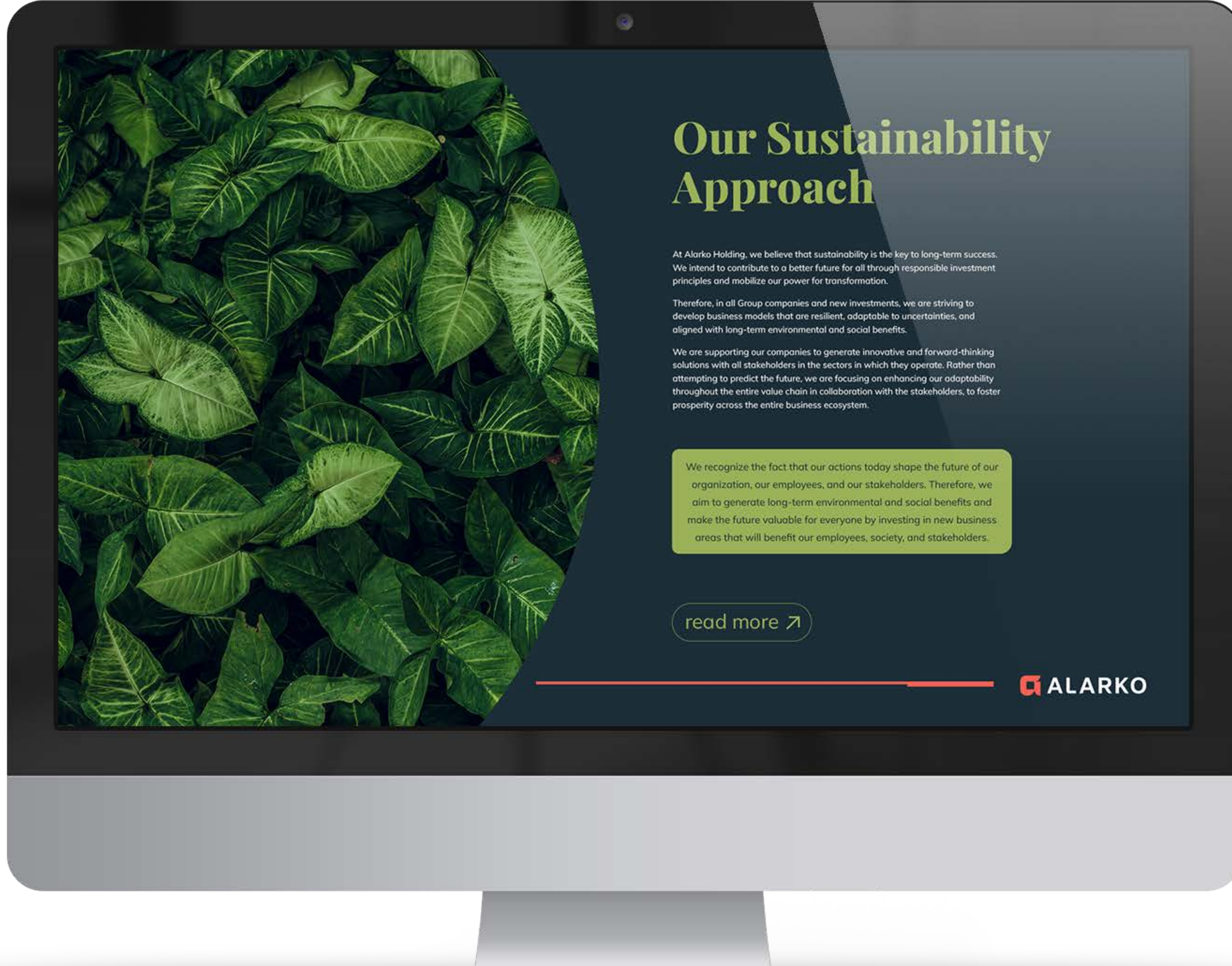

## Özelleştirilmiş Renkler

Alarko'nun üç girişimi de kendine özgü renklere sahiptir.

Bu renklerin kurumsal renk paletimizin bir parçası olmadığını ve yalnızca her girişim tarafından, öncelikle iç iletişimlerde kullanılmak üzere tercih edilmesi gerektiğini unutmayın.

Özelleştirilmiş renkleri kullanırken ana renk paletimizde birincil ve ikincil renklerimiz değişmez ve aynı renk hiyerarşisini kullanmaya devam eder.

Her girişimin vurgu rengi, metinlerde, detaylarda ve süpergrafiklerde aynı mercan vurgu rengini kullandığımız gibi kullanılmalıdır.

Bu vurgu renkleri arka plan olarak nadiren ve dikkatli kullanılmalıdır.

# SOSYAL SORUMLULUK

## 01. Koyu Gri

BİRİNCİL  
Arka plan | Metin



RGB: 7 39 46

Hex: #07272e

CMYK: 99 31 34 90

Pantone®: 5463 C

## 01. Beyaz

BİRİNCİL  
Arka plan | Metin



RGB: 255 255 255

Hex: #ffffff

CMYK:

Pantone®:

## 02. Bej

İKİNCİL  
Arka Plan | Detaylar



RGB: 242 214 199

Hex: #f2d6c7

CMYK: 0 20 20 0

Pantone®:

## 03. Sarı

VURGU RENK  
Metin | Süpergrafik | Detaylar



RGB: 213 182 10

Hex: #d5b60a

CMYK: 18 23 97 4

Pantone®:





## Investments in the Community

As part of our Talent Management approach, we implement a comprehensive process encompassing evaluation, training, and mentoring. We provide equal opportunities to all our employees and offer continuous training and development opportunities for them to acquire new skills and knowledge, enhance their performance, and advance their careers.

We are also aware of the importance of investing in communities where we are operating. We believe that our success is closely linked to the well-being of these communities. Therefore, we are developing projects to drive social and environmental sustainability, improve the education level and skills of communities, and promote local development.

We recognize the fact that our actions today shape the future of our organization, our employees, and our stakeholders. Therefore, we aim to generate long-term environmental and social benefits and make the future valuable for everyone by investing in new business areas that will benefit our employees, society, and stakeholders.

[read more ↗](#)

## Özelleştirilmiş Renkler

Alarko'nun üç girişimi de kendine özgü renklere sahiptir.

Bu renklerin kurumsal renk paletimizin bir parçası olmadığını ve yalnızca her girişim tarafından, öncelikle iç iletişimlerde kullanılmak üzere tercih edilmesi gerektiğini unutmayın.

Özelleştirilmiş renkleri kullanırken ana renk paletimizde birincil ve ikincil renklerimiz değişmez ve aynı renk hiyerarşisini kullanmaya devam eder.

Her girişimin vurgu rengi, metinlerde, detaylarda ve süpergrafiklerde aynı mercan vurgu rengini kullandığımız gibi kullanılmalıdır.

Vurgu renkleri arka plan olarak nadiren ve dikkatli kullanılmalıdır.

# DİJİTAL DÖNÜŞÜM

## 01. Koyu Gri

BİRİNCİL  
Arka plan | Metin



RGB: 7 39 46

Hex: #07272e

CMYK: 99 31 34 90

Pantone®: 5463 C

## 01. Beyaz

BİRİNCİL  
Arka plan | Metin



RGB: 255 255 255

Hex: #ffffff

CMYK:

Pantone®:

## 02. Bej

İKİNCİL  
Arka Plan | Detaylar



RGB: 242 214 199

Hex: #f2d6c7

CMYK: 0 20 20 0

Pantone®:

## 03. Mor

VURGU RENK  
Metin | Süpergrafik | Detaylar



RGB: 125 100 169

Hex: #7d64a9

CMYK: 60 66 0 0

Pantone®:

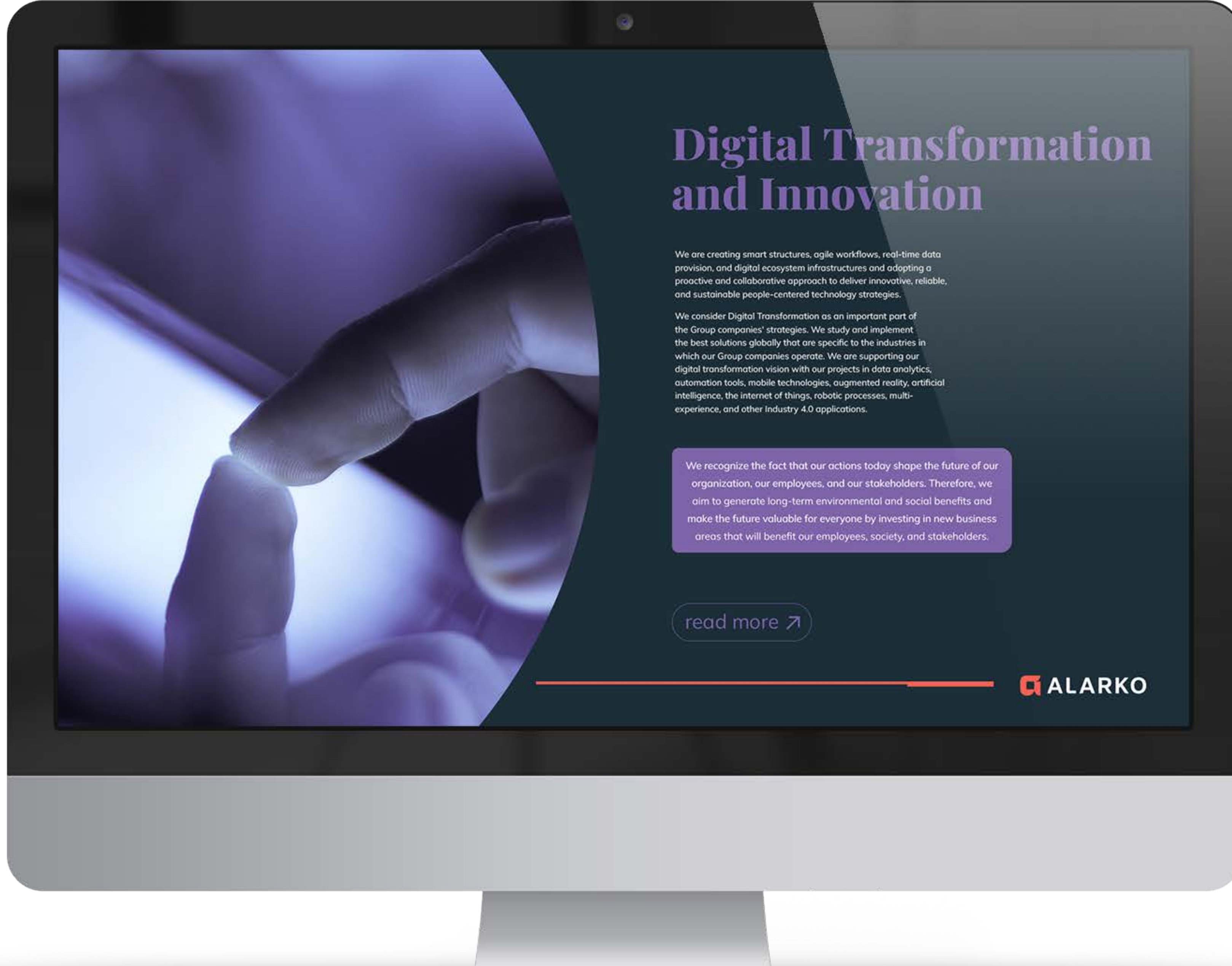

# 04.

## İlham veren uygulamalar

Bu bölümde, Alarko'nun görsel kimliği için ilham kaynağı olabilecek çeşitli uygulamalar ve maketleri göreceksiniz. Göreceğiniz uygulamalar, daha önce sunulan tüm kavramları uygulanmış olarak görmeniz için ve yeni materyaller üretirken size ilham olması için tasarlandı.

Bu uygulamalar, görsel kimliğimizin gerçek dünyada nasıl çalışacağına referans olarak kullanmak içindir. Çeşitli marka unsurlarımızın nasıl çalıştığına dair daha fazla kullanım ve açıklamalar için lütfen görsel kimlik bölümünü inceleyin.

**ALARKO** About US Groups Investor Relations Sustainability Career and Life Press **Projects** EN TR

**ALARKO**

A leading, reputable, world-class enterprise which grows through the value it creates.

**Embrace Change**

**About Alarko Holding**  
Every step that we take is for a brighter future

- 70 YEARS OF EXPERIENCE
- 7 GROUPS
- 41 COMPANIES

FIND OUT MORE

**Activity Groups**

- Investment
- Land Development
- Energy
- Contracting Group
- Trade Group
- Group
- Share Group

**Investor Relations**  
Our Stock Exchanges

<b>ALARK</b> Alarko Holding A.Ş. <b>106.2</b> -0.80 (N-0.76) / Daily Change	<b>ALGYD</b> Alarko Capital Sars. ve Tic. A.Ş. <b>41.26</b> 1.30 (N3.14) / Daily Change	<b>ALCAR</b> Alarko Capital Yatırım Ortaklığı A.Ş. <b>1166</b> 11.00 (N0.98) / Daily Change	<b>XU100</b> <b>8481.53</b> 7.33 (N0.06) / Daily Change
--	--	--	---

FIND OUT MORE

<b>106.2</b> -0.80 (N-0.76) / Daily Change	<b>41.26</b> 1.30 (N3.14) / Daily Change	<b>1166</b> 11.00 (N0.98) / Daily Change	<b>8481.53</b> 7.33 (N0.06) / Daily Change
---	---	---	---

FIND OUT MORE

**Sustainability**  
We believe that sustainability is the key to long-term success

FIND OUT MORE

**Career and Life**  
People are the most important asset of an organization

- 225.690+ TEAM MEMBER
- %100 TEAM WORK
- 30+ SOCIAL ACTIVITY

FIND OUT MORE

**Press**  
Discover the latest news from Alarko Holding

- Alarko Holding Launches the "Future of the Republic" Young Talent Project on the 100th Anniversary of the Republic
- Winning Entrepreneurs of Alarko Holding's Entrepreneurship Program Project Received Their Awards
- New CEO Drops Up The 2020 Roadmap of Alarko, and Also Supported with 5 Signatures Completed
- Tal Gorkh, One of Alarko Holding's Entrepreneurs

**ALARKO**

**Contact**  
Address: Maslak Maslak Cad. No: 88 34347 Ortaköy - İstanbul, TÜRKİYE  
Phone: + 90 (0212) 310 83 80  
Phone: + 90 (0212) 237 83 80  
Fax: + 90 (0212) 237 84 27  
Mail: info@alarko.com.tr

**Activity Groups**  
Contracting Group  
Energy Group  
Industry and Trade Group  
Tourism Group  
Land Development Group  
Investment Group  
Agriculture Group

**Menu**  
About Us  
Groups  
Investor Relations  
Sustainability  
Career and Life  
Press  
Contact

Terms of Conditions Information Security Services Privacy © 2024 Alarko Holding. All rights reserved.

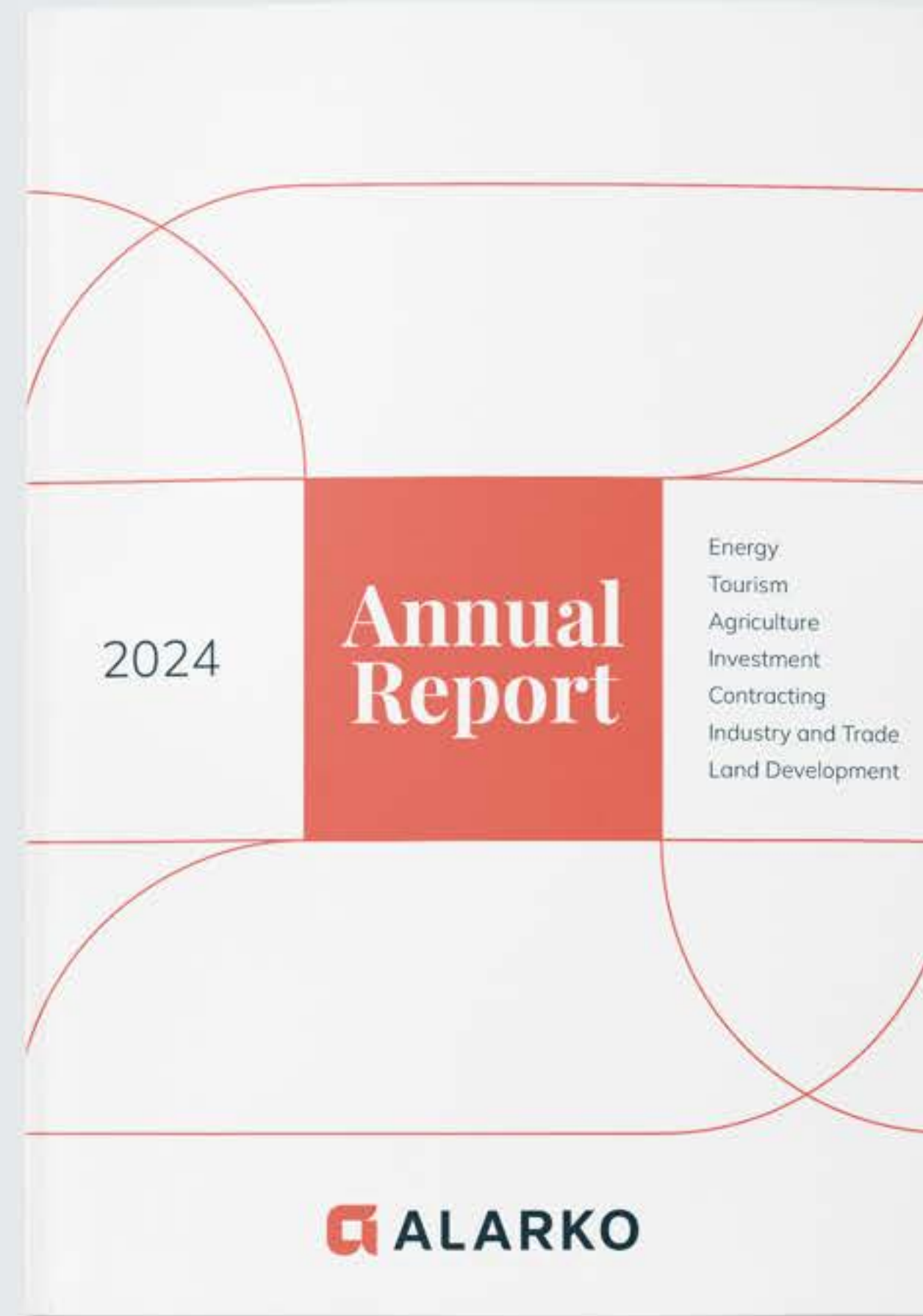
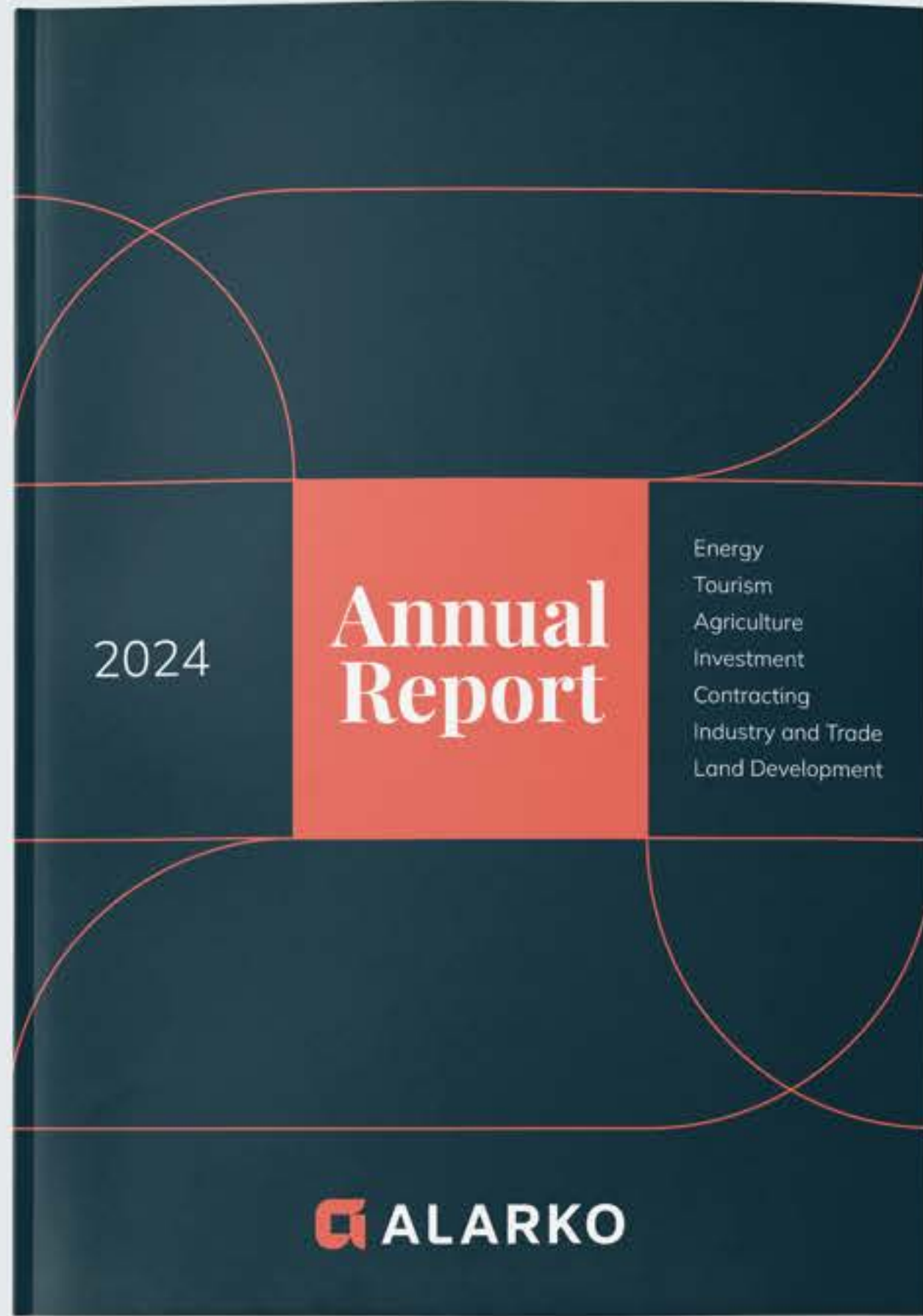



**ALARKO**

**Lorem ipsum dolor sit amet**

**Lorem ipsum dolor sit amet, consectetur adipiscing**  
 Lorem ipsum dolor sit amet, consectetur adipiscing elit, sed diam nonummy nibh euismod tincidunt ut laoreet dolore magna aliquam erat volutpat.

Lorem ipsum dolor sit amet, consectetur adipiscing	2019	2020	2021	2022	2023
Lorem	1.001	1.170	4.256	10.831	7.650
Ipsum	9.382	12.297	10.802	60.123	72.680
Dolor	603	809	1.205	2.210	6.016
Sit	177	141	300	800	1.356
Ame	-	-	-	-	325
<b>Consectetur</b>	<b>11.183</b>	<b>14.417</b>	<b>25.672</b>	<b>73.764</b>	<b>88.027</b>

1)2024 yılı için veriler henüz tam olarak açıklanmamıştır. 2)2024 yılı için veriler henüz tam olarak açıklanmamıştır.

**Lorem ipsum dolor sit amet, consectetur adipiscing**  
 Lorem ipsum dolor sit amet, consectetur adipiscing elit, sed diam nonummy nibh euismod tincidunt ut laoreet dolore magna aliquam erat volutpat.

Lorem ipsum dolor sit amet, consectetur adipiscing elit, sed diam nonummy:

Lorem ipsum dolor sit amet, consectetur adipiscing	Consectetur Adipiscing
Lorem	7.841
Ipsum	100.089
Dolor	6.510
Sit	1.834
Ame	4.242
<b>Consectetur</b>	<b>120.516</b>

1)2024 yılı için veriler henüz tam olarak açıklanmamıştır. 2)2024 yılı için veriler henüz tam olarak açıklanmamıştır.

**Lorem ipsum dolor sit amet, consectetur adipiscing**  
 Lorem ipsum dolor sit amet, consectetur adipiscing elit. Duis fringilla ipsum massa, sed aliquam lacus auctor quis. Donec convallis urna a eu auctor. eu hendrerit tellus molestuada. Curabitur ut quam interdum, orci maximus, consequat. Ut bibendum tortor ut lacus porta. Sed nisi purus, fringilla et ipsum ut, maximus suscipit tellus. Sed ultrices mauris justo. Nam sed facilisis ex, id tincidunt eros. Nam id tempus ligula. Proin posuere, tellus ac porta tincidunt, massa dolor, eleifend quam, vel ullamcorper sapien lacus eget urna. Vivamus at consequat orci. Pellentesque sed placerat metus. Etiam elementum mauris eleifend lorem fugiat molestie. Duis ullamcorper, sem non convallis arcu, nec venenatis orci, sit amet pharetra leo orci ut amet nisi. Sed ougue orci, dapibus vitae viverra sed, scelerisque neri massa. Etiam felibus auctor arcu tempor ultrices. Donec fringit, mi quis porta pharetra, dolor sapien condimentum risus, sit amet imperdiet purus libero eget nulla. Aenean accumsan varius laculis. Vivamus molestie nunc, vel ornam pellentesque. Vestibulum faucibus, diam a accumsan venenatis, ougue nulla vulputate elit, a venenatis du nisi vitae est. Vestibulum ante ipsum primis in faucibus orci luctus et ultrices posuere cubilia curae; Nam orci metus, euismod in urna in, interdum luctus sem. Suspendisse potenti. Maecenas consequat ut tellus id tincidunt. Ut eget odio a mauris, dapibus laoreet vitae non est. Lorem ipsum dolor sit amet, consectetur adipiscing elit. Cras sed justo sed ipsum viverra viverra eget vitae metus. Quisque fermentum velit erat, vitae fugiat ante mollis cursus, Quisque vulputate elit justo, vel fermentum ante posuere nec. Proin Nuncibus fringilla efficitur. Suspendisse molestie turpis ante, ut consectetur lectus ultrices.

**ALARKO FAALİYET RAPORU'24**

**Lorem ipsum dolor sit amet**

**LOREM IPSUM**

**LOREM IPSUM**

1) Lorem ipsum dolor sit amet, consectetur adipiscing elit, sed diam nonummy.

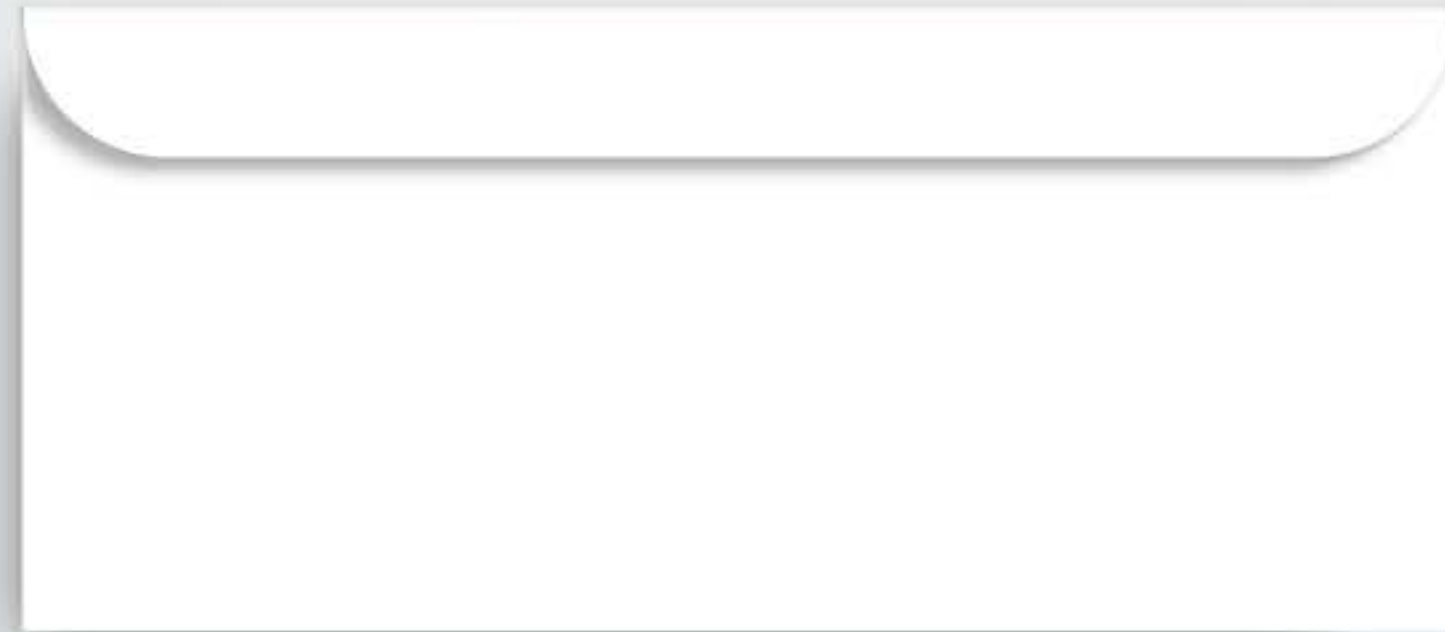

**ALARKO**

Seventy years and counting, Alarko's journey continues to evolve and expand internationally. Our journey, rich in diversity and driven by a relentless pursuit of excellence and reliability, has taught us that true growth never ages. Each day, we renew our commitment to reliability, aspiring not only to thrive financially but also to forge meaningful relationships and create a value ecosystem that positively impacts people, businesses, and societies alike, proudly carrying the values we took from our founders.

As a portfolio company our strength lies in our consistency, our people and planet first approach, our unwavering reliability, and our pioneering spirit. We understand that our success is deeply intertwined with the well-being of those we serve, including the well-being of the planet we live on. By valuing each individual and nurturing every partnership, we transform our expertise into lasting contributions, making a tangible difference in lives and communities across the globe.

Looking ahead, we remain anchored in the wisdom of our past while boldly embracing the future. Our heritage is more than a record of our achievements; it's a reminder of our responsibility to innovate, adapt, and evolve. We embrace the change with a spirit of flexibility, dynamism, and reliability to never stop exploring and to shape our narrative for the years ahead. As a pioneer in our field, in every endeavor, we aim to stretch beyond the horizon, ensuring that as we continue to grow internationally, we never lose sight of what truly matters: people, purpose, and delivering sustainable value that stands the test of time.

Alarko Holding A.Ş.

Maviim Nezi Cad. No: 89 34347 Ortaköy - İstanbul, TÜRKİYE | +90 (212) 310 33 30 | info@alarko.com.tr | Ticaret Sicil No: 118376-0  
 Maviim Nezi Cad. No: 89 34347 Ortaköy - İstanbul, TÜRKİYE | +90 (212) 227 04 27 | www.alarko.com.tr | Maviim Nezi Cad. No: 89 34347 Ortaköy - İstanbul, TÜRKİYE | +90 (212) 310 33 30 | info@alarko.com.tr | www.alarko.com.tr | Bilet No: 0348 0036 1010 3025 | Başka Kurumlar V.D. 048 003 6101







Kartvizit - Yönetim Kurulu

**Ümit Nuri YILDIZ**  
Chief Executive Officer



Alarko Group of Companies

Muallim Naci Cad. No: 69 34347 Ortaköy - İstanbul, TÜRKİYE  
+90 (212) 310 33 30  
umitnuri.yildiz@alarko.com.tr www.alarko.com.tr



**Erkan Yılmaz**  
Accounting Manager



Alarko Group of Companies

Muallim Naci Cad. No: 69 34347 Ortaköy - İstanbul, TÜRKİYE  
+90 (212) 227 52 00 +90 (539) 227 52 00  
erkan.yilmaz@alarko.com.tr www.alarko.com.tr



**Erkan Yılmaz**  
Muhasebe Müdürü



Alarko Şirketler Topluluğu

Muallim Naci Cad. No: 69 34347 Ortaköy - İstanbul, TÜRKİYE  
+90 (212) 227 52 00 +90 (539) 227 52 00  
erkan.yilmaz@alarko.com.tr www.alarko.com.tr



Kartvizit- Çalışanlar



**Esra SOKULLU DEĞERLİ**

Kurumsal İletişim Müdürü

**Alarko Şirketler Topluluğu**

[esra.degerli@alarko.com.tr](mailto:esra.degerli@alarko.com.tr)(+90) 212 310 33 73

Muallim Naci Caddesi No:69 34 347 Ortaköy/Beşiktaş İSTANBUL

[www.alarko.com.tr](http://www.alarko.com.tr)



**ALARKO**

**Alarko Holding**  
Strategy Presentation

2024

01. ABOUT ALARKO HOLDING

**We Take Every Step**  
for a Solid Future

Founded in 1954 as a limited partnership by **Ishak Alaton** and **Üzeyir Garih**, Alarko Holding is one of the most respected enterprises of the Turkish economy with its leading brands, extensive knowledge and experience in various fields, high-technology driven R&D investments, national sales network, international projects and ambition for global competition.

We believe flexibility drives evolution.

**Embrace Change**

We know the value of change.

01

**ALARKO**

02. VISION & VALUES

**A leading, reputable, world-class enterprise** which grows through the value it creates.

**01. What we are**  
A symbol of trust and prestige with corporate ethical values which have never been compromised since the very first day.

**02. Our vision**  
To become a leading, strong, reputable, world-class company which grows through the difference that we make.

**03. Our Mission**  
To exceed expectations and carry Alarko into the future by embracing universal values and adopting different business models.

02

**ALARKO**

03. SUSTAINABILITY

**Our Sustainability Approach**

At Alarko Holding, we address sustainability in alignment with our vision and mission, and we uphold the principles of the Alarko Philosophy to nurture sustainability.

Therefore, we consider our vision of becoming a leading and respected global company as a guiding principle for achieving social and environmental benefits through sustainability.

- Achieve net zero carbon emissions by 2050. Increasing investment in biodiversity and nature conservation studies by 20% every year.
- Keeping unwanted employee turnover within 8-11%. To increase the rate of female members in the Board of Directors to 40%.
- Increasing sustainability-focused R&D and Innovation investments by 50% by 2030.

03

**ALARKO**

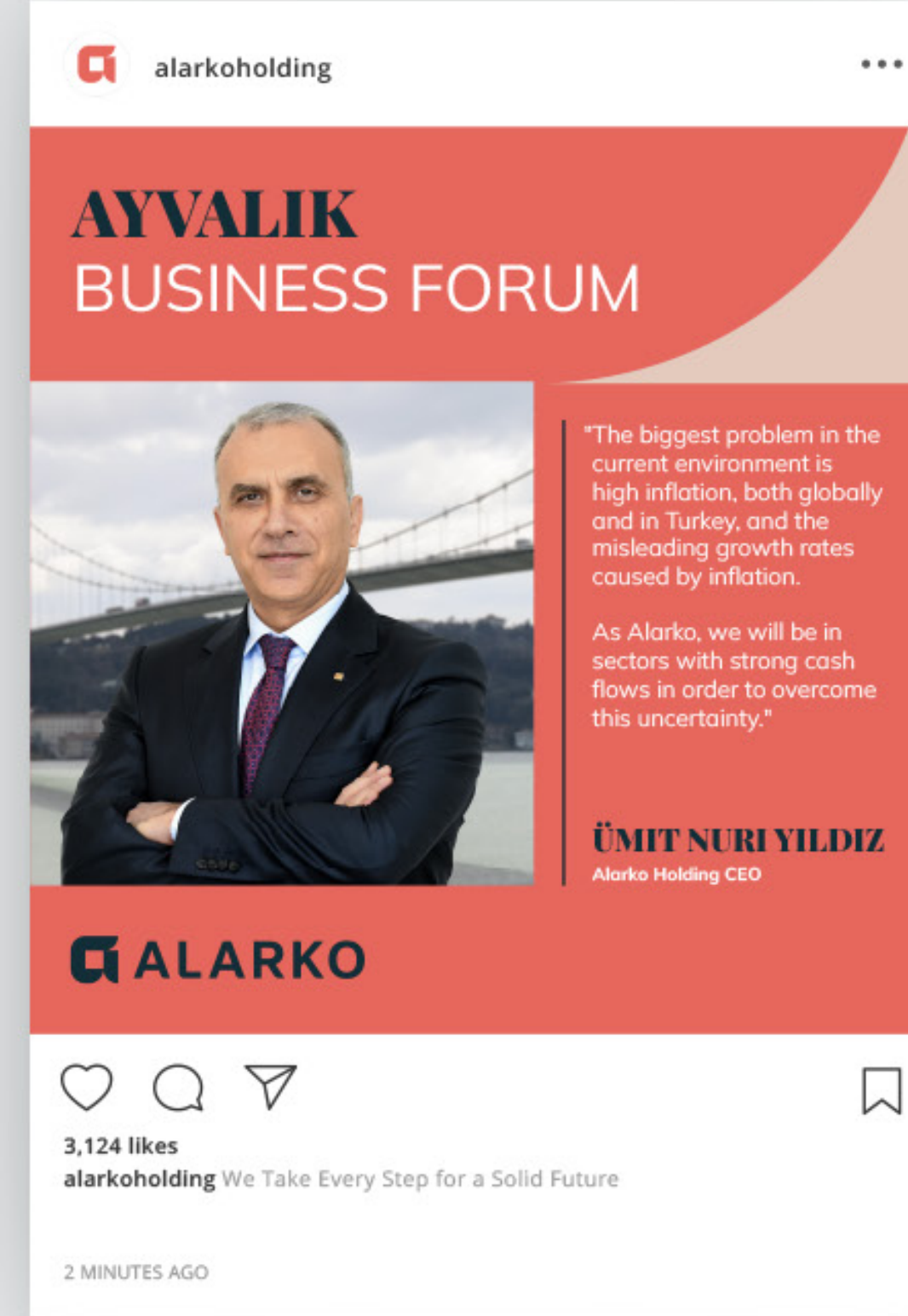
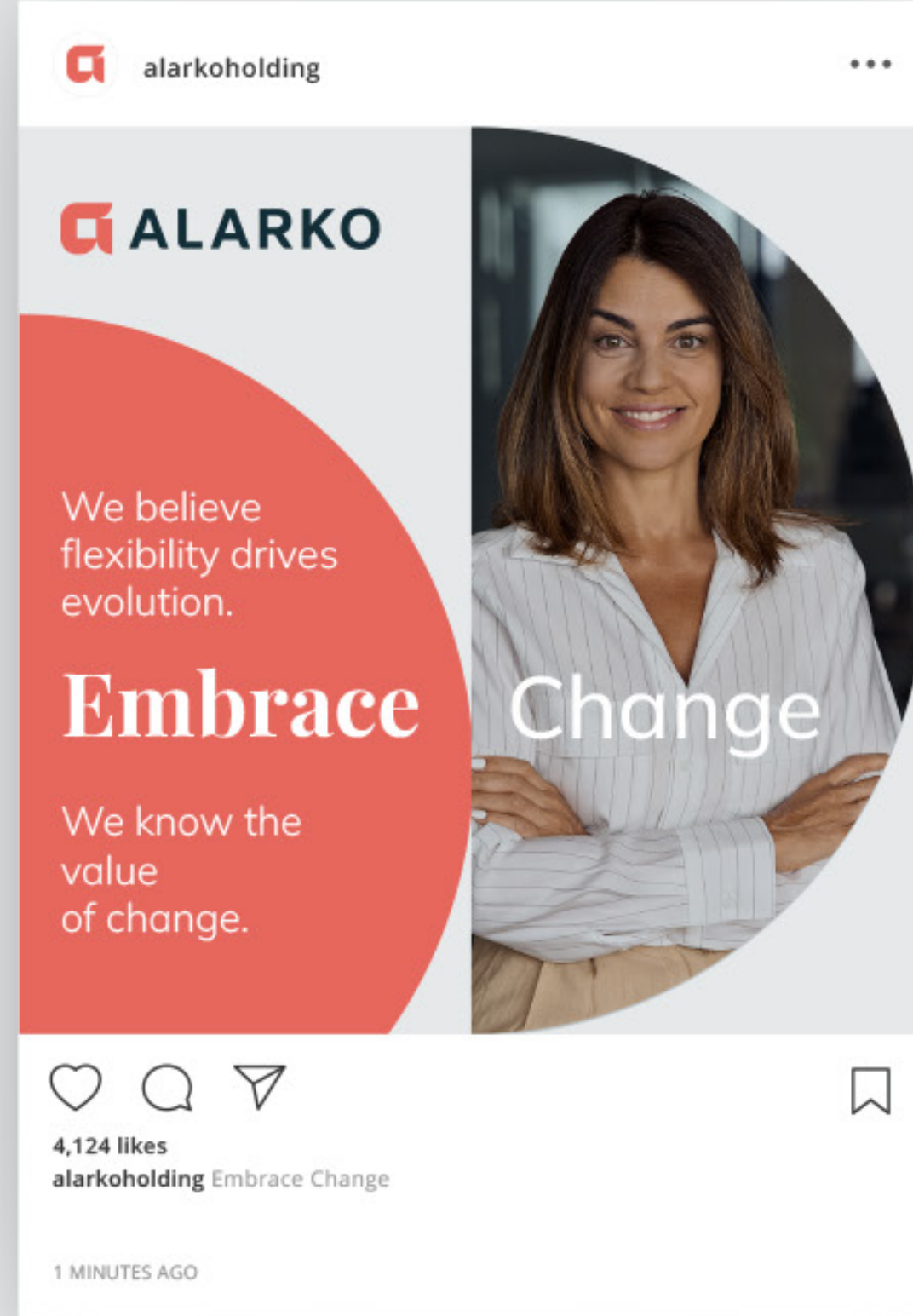





Kübra Ceren  
Demirezen Gedik

Alarko Holding A.Ş.

**İnsan ve Organizasyon  
Ekip Lideri**

**ALARKO**

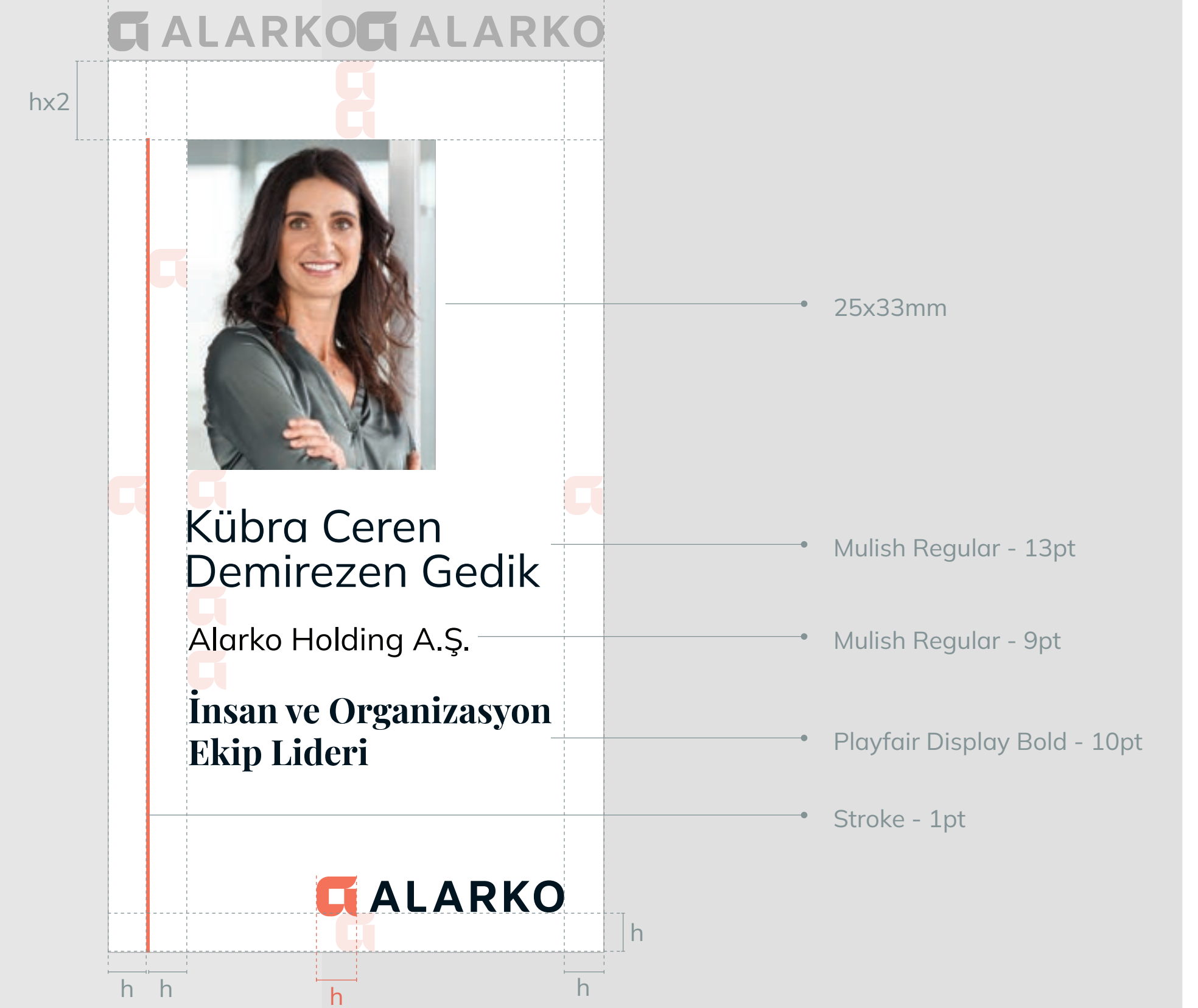











# 05.

## Marka Mimarisi

Alarko, farklı iş birimlerini tek bir çatı altında toplayan bir markadır. Bu yüzden Alarko çatısı altındaki tüm birimler, görsel kimlik kurallarına, rehberlere ve yapılarına uymalıdır.

## Grid Kullanımı ve Mimarisi

Her iş biriminin lockup'u;

Logomuz, wordmark'ımız, iş biriminin adını içeren bir alt başlık ve bir seperatörden oluşur.

Bu lockup'un oluşturulması için kullanılan grid ve tipografi burada gösterilmiştir ve gelecekte oluşturulacak herhangi yeni bir iş birimi lockup'ı için temel teşkil eder.

Tercih edilen versiyon her zaman yatay lockup kullanımı olmalıdır, dikey lockup'lar ise yalnızca yatay lockup'ların okunabilirliği ve tanınabilirliğinin engellendiği durumlarda kullanılmalıdır.

Tüm iş birimleri kurumsal görsel kimlik kurallarımızı takip etmelidir. İş birimleri içerisinde farklılık gösterebilecek tek şey oluşturulacak yeni fotoğraf dili olabilir.

Her iş birimi için kendine özgü fotoğraflar ve görüntüler kullanmak, iş birimlerini birbirinden ayırmak ve hepsine bireysel bir kimlik kazandırmak için harika bir yoldur.



**ALARKO**  
**Energy**

Wordmark | Axiforma | Bold | All Caps

Business Unit | Axiforma | Bold | Letter Case

# ALARKO

 ALARKO  
Energy

 ALARKO  
Industry & Trade

 ALARKO  
Agriculture

 ALARKO  
Tourism

 ALARKO  
Contracting

 ALARKO  
Land Development

 ALARKO  
Investment

# ALARKO

 ALARKO  
Enerji

 ALARKO  
Sanayi ve Ticaret

 ALARKO  
Tarım

 ALARKO  
Turizm

 ALARKO  
Taahhüt

 ALARKO  
Arazi Geliştirme

 ALARKO  
Yatırım



# ALARKO

  
ALARKO  
Energy

  
ALARKO  
Industry & Trade

  
ALARKO  
Agriculture

  
ALARKO  
Tourism

  
ALARKO  
Contracting

  
ALARKO  
Land Development

  
ALARKO  
Investment





# ALARKO

  
ALARKO  
Enerji

  
ALARKO  
Sanayi ve Ticaret

  
ALARKO  
Tarım

  
ALARKO  
Turizm

  
ALARKO  
Taahhüt

  
ALARKO  
Arazi Geliştirme

  
ALARKO  
Yatırım



Energy that respects  
*Nature.*

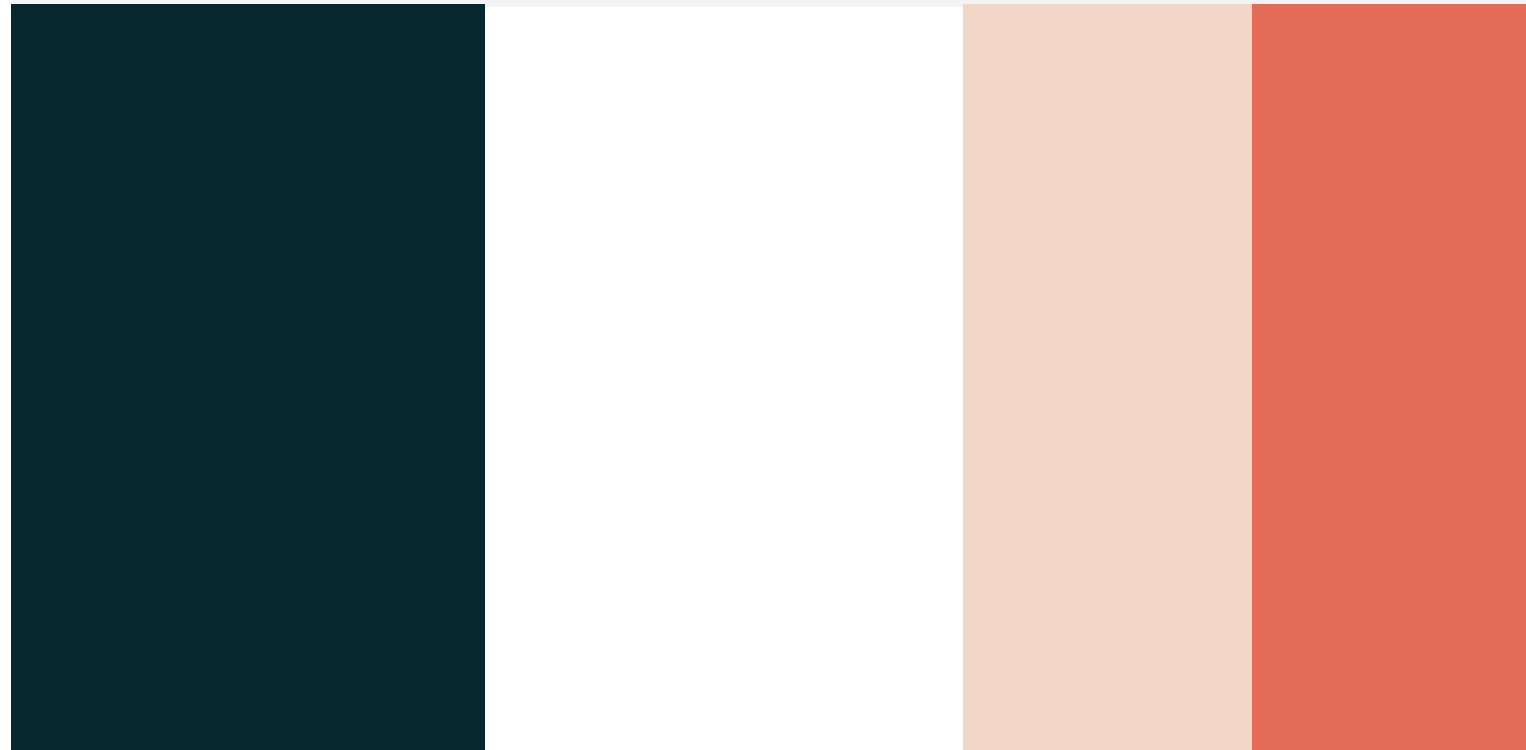

**Playfair Display**

Aa Bb Cc Dd Ee Ff Gg Hh Ii Jj Kk Ll Mm Nn Oo  
Pp Qq Rr Ss Tt Uu Vv Xx Yy Zz 0 1 2 3 4 5 6 7 8 9

**Mulish**

Aa Bb Cc Dd Ee Ff Gg Hh Ii Jj Kk Ll Mm Nn Oo Pp  
Qq Rr Ss Tt Uu Vv Xx Yy Zz 0 1 2 3 4 5 6 7 8 9



**ALARKO**  
Sanayi ve Ticaret

**Our goal is to  
always offer**

sustainable, high-comfort,  
environmentally friendly products.



**Playfair Display**

Aa Bb Cc Dd Ee Ff Gg Hh Ii Jj Kk Ll Mm Nn Oo  
Pp Qq Rr Ss Tt Uu Vv Xx Yy Zz 0 1 2 3 4 5 6 7 8 9

**Mulish**

Aa Bb Cc Dd Ee Ff Gg Hh Ii Jj Kk Ll Mm Nn Oo Pp  
Qq Rr Ss Tt Uu Vv Xx Yy Zz 0 1 2 3 4 5 6 7 8 9





We ensure access  
to healthy and  
*quality food*

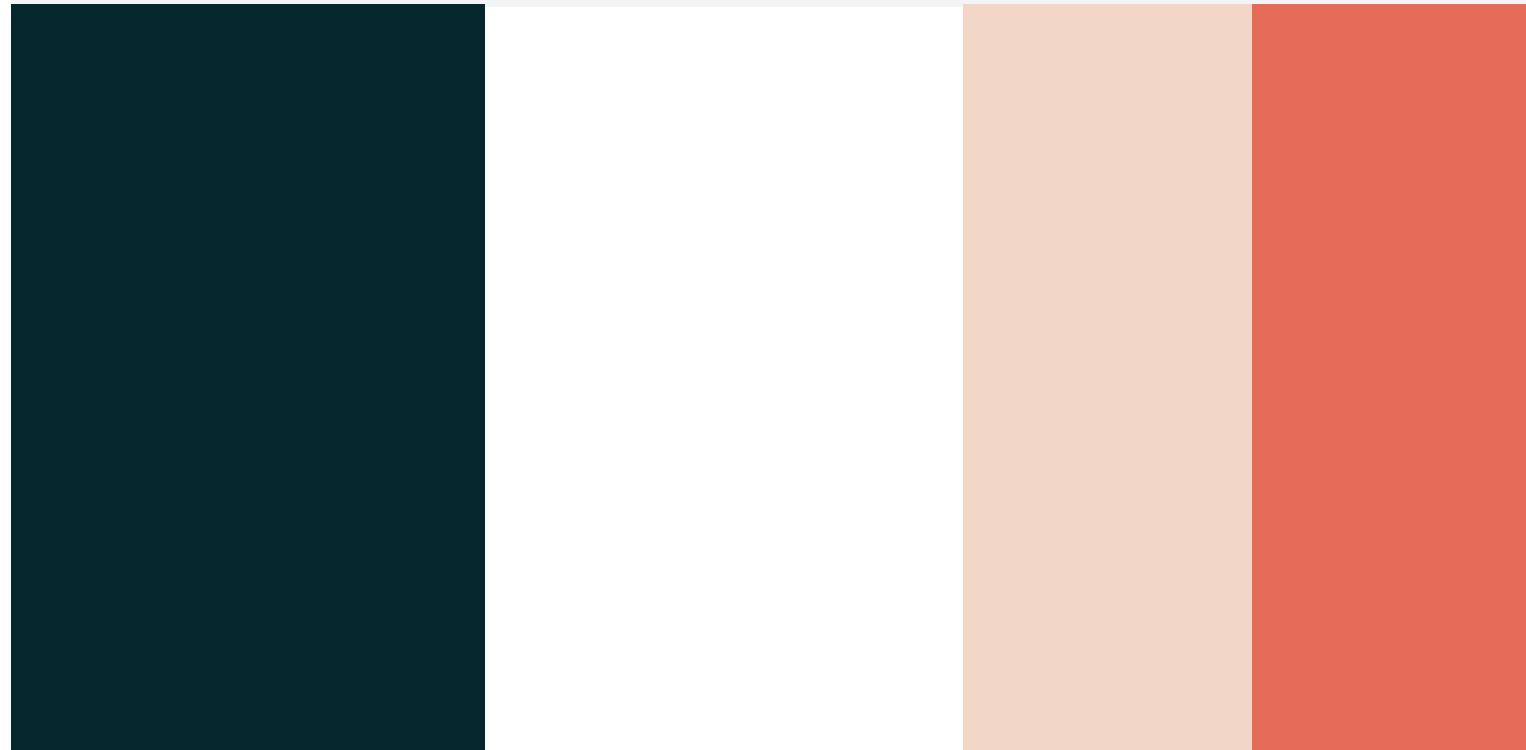

**Playfair Display**

Aa Bb Cc Dd Ee Ff Gg Hh Ii Jj Kk Ll Mm Nn Oo  
Pp Qq Rr Ss Tt Uu Vv Xx Yy Zz 0 1 2 3 4 5 6 7 8 9

**Mulish**

Aa Bb Cc Dd Ee Ff Gg Hh Ii Jj Kk Ll Mm Nn Oo Pp  
Qq Rr Ss Tt Uu Vv Xx Yy Zz 0 1 2 3 4 5 6 7 8 9





making you  
*feel good*

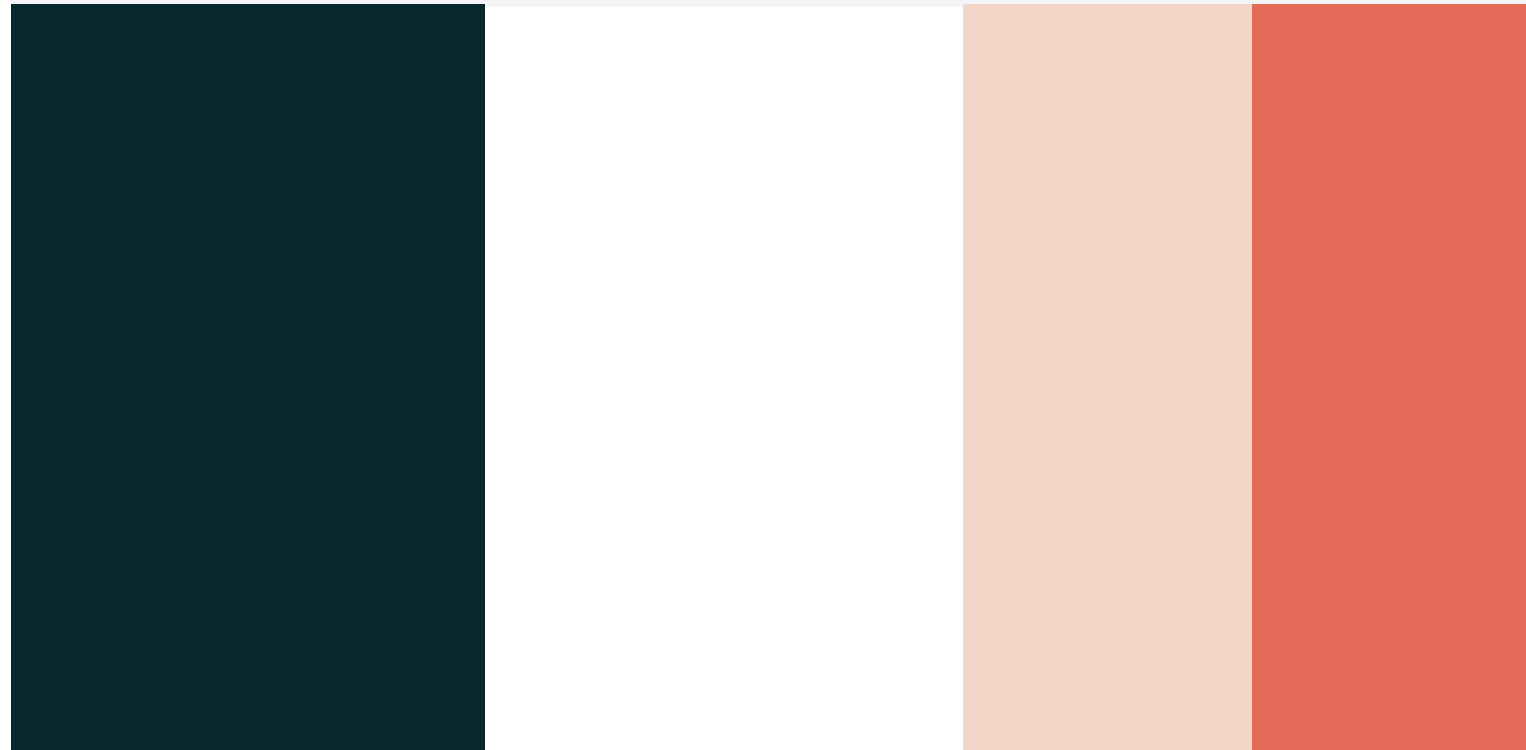

**Playfair Display**

Aa Bb Cc Dd Ee Ff Gg Hh Ii Jj Kk Ll Mm Nn Oo  
Pp Qq Rr Ss Tt Uu Vv Xx Yy Zz 0 1 2 3 4 5 6 7 8 9

**Mulish**

Aa Bb Cc Dd Ee Ff Gg Hh Ii Jj Kk Ll Mm Nn Oo Pp  
Qq Rr Ss Tt Uu Vv Xx Yy Zz 0 1 2 3 4 5 6 7 8 9



ALARKO  
Taahhüt

We implement envirommentally  
friendly, reliable and high-quality  
**PROJECTS.**

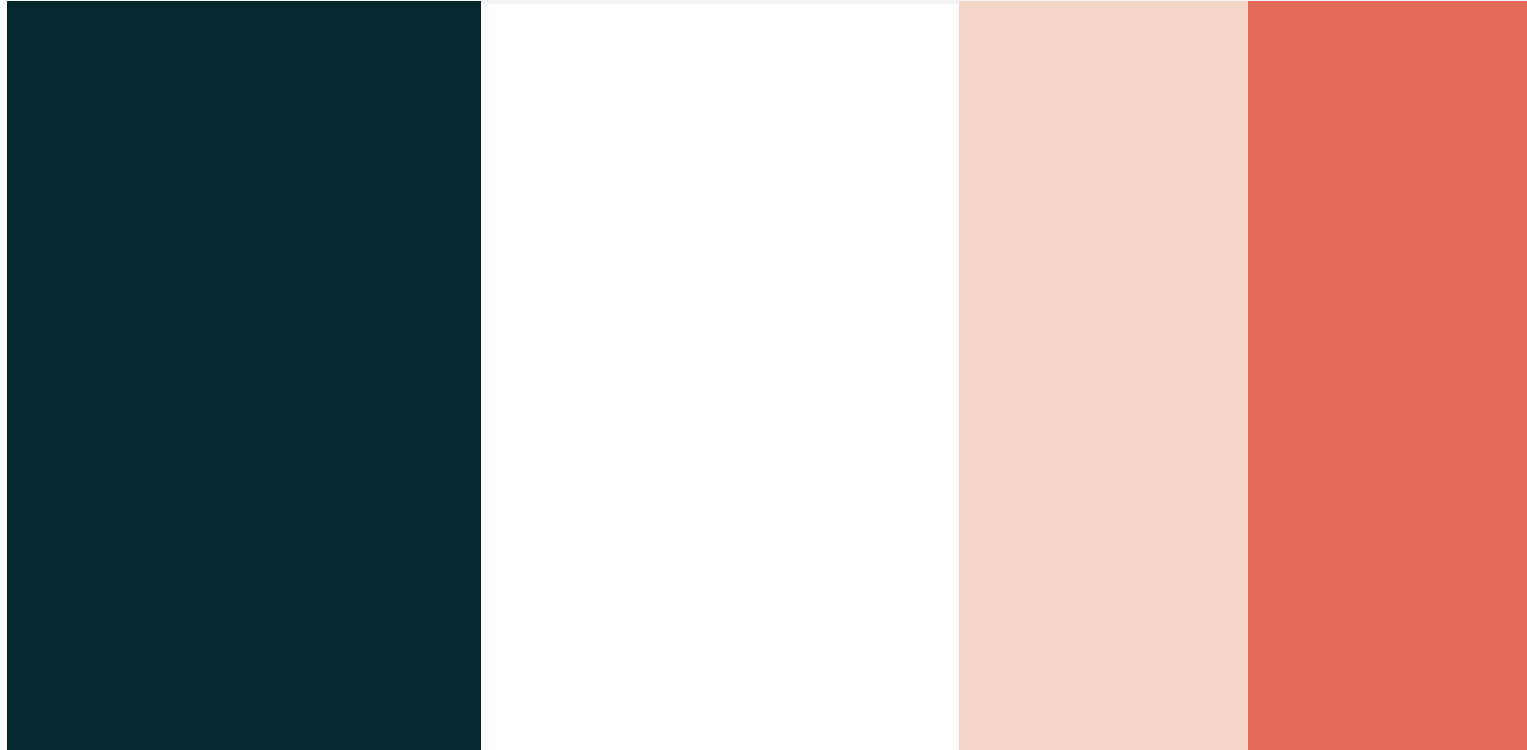

**Playfair Display**

Aa Bb Cc Dd Ee Ff Gg Hh Ii Jj Kk Ll Mm Nn Oo  
Pp Qq Rr Ss Tt Uu Vv Xx Yy Zz 0 1 2 3 4 5 6 7 8 9

**Mulish**

Aa Bb Cc Dd Ee Ff Gg Hh Ii Jj Kk Ll Mm Nn Oo Pp  
Qq Rr Ss Tt Uu Vv Xx Yy Zz 0 1 2 3 4 5 6 7 8 9



**ALARKO**  
Arazi Geliştirme

We build  
**comfortable**  
living spaces.

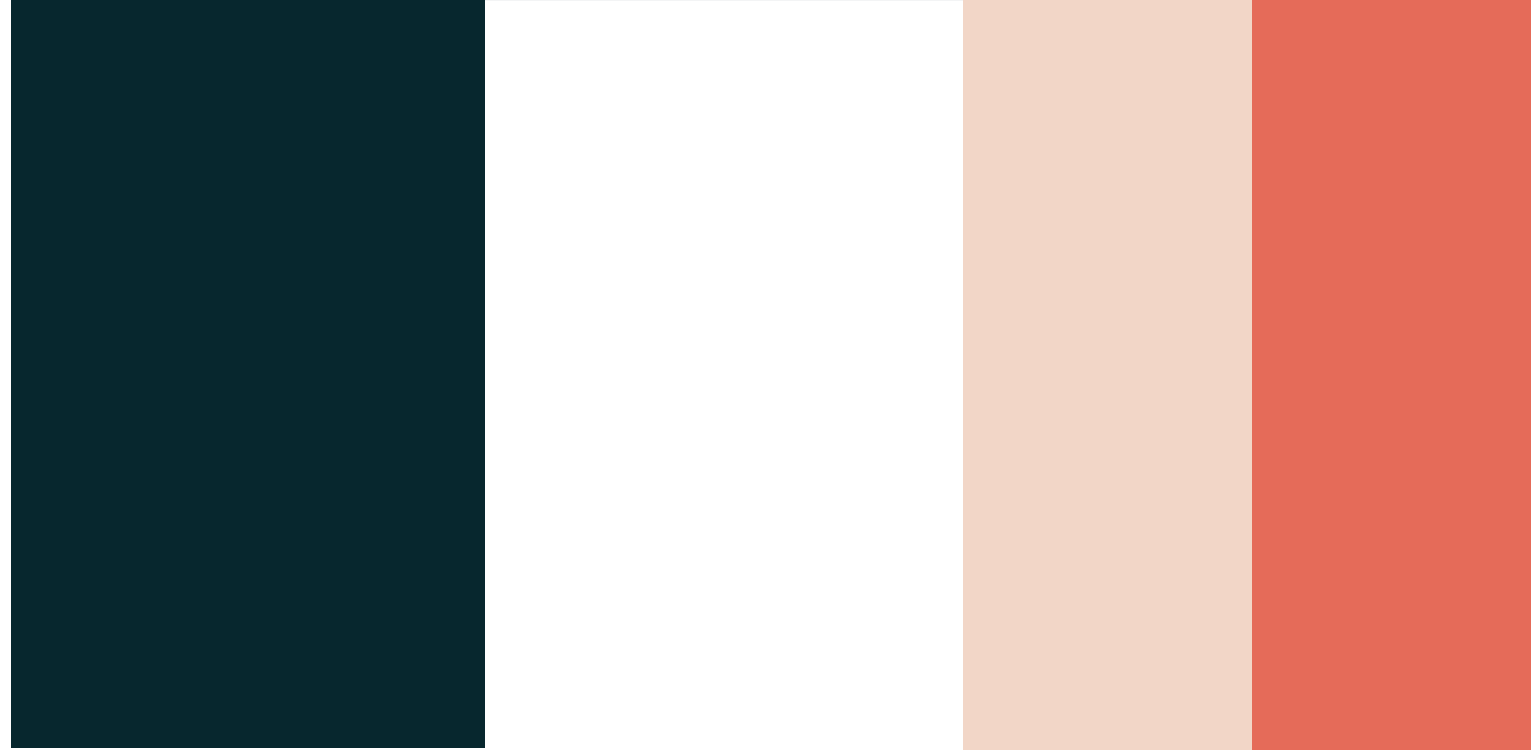

**Playfair Display**

Aa Bb Cc Dd Ee Ff Gg Hh Ii Jj Kk Ll Mm Nn Oo  
Pp Qq Rr Ss Tt Uu Vv Xx Yy Zz 0 1 2 3 4 5 6 7 8 9

**Mulish**

Aa Bb Cc Dd Ee Ff Gg Hh Ii Jj Kk Ll Mm Nn Oo Pp  
Qq Rr Ss Tt Uu Vv Xx Yy Zz 0 1 2 3 4 5 6 7 8 9





We add value to the entire ecosystem by investing in companies that **create value**

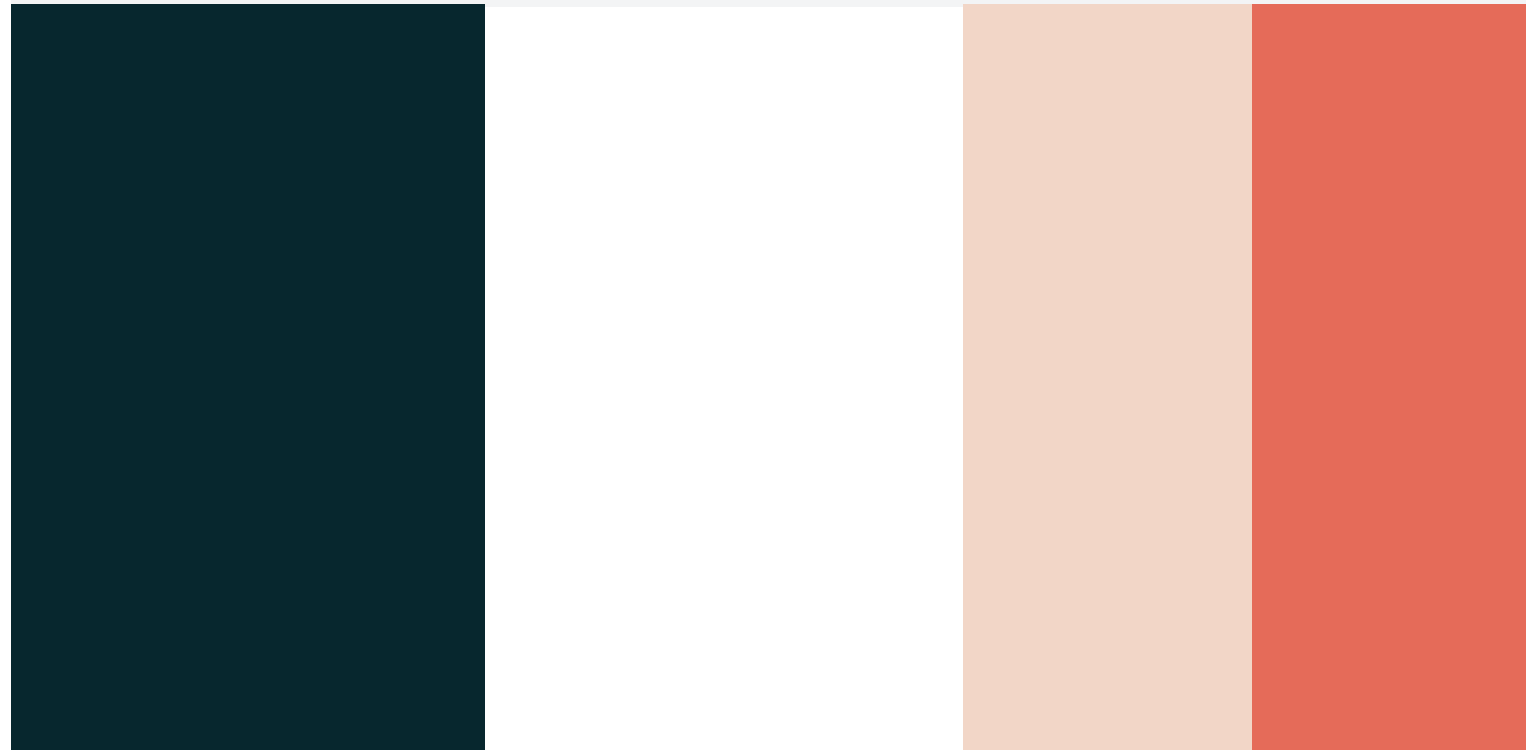

**Playfair Display**

Aa Bb Cc Dd Ee Ff Gg Hh Ii Jj Kk Ll Mm Nn Oo  
Pp Qq Rr Ss Tt Uu Vv Xx Yy Zz 0 1 2 3 4 5 6 7 8 9

**Mulish**

Aa Bb Cc Dd Ee Ff Gg Hh Ii Jj Kk Ll Mm Nn Oo Pp  
Qq Rr Ss Tt Uu Vv Xx Yy Zz 0 1 2 3 4 5 6 7 8 9







cba

Bu materyalin veya herhangi bir içeriğinin kopyalanması, değiştirilmesi, yayınlanması veya halka açık sergilenmesi kesinlikle yasaktır.

©Alarko 2024. Tüm hakları saklıdır.  
Alarko marka kılavuzu. Sürüm 1.0